



FRANÇAIS
FR (Notice originale)

MANUEL D'UTILISATION

TRONÇONNEUSE À BATTERIE

DCS-1600



AVERTISSEMENT

LIRE ATTENTIVEMENT LES INSTRUCTIONS ET SUIVRE LES RÈGLES DE SÉCURITÉ.
LE NON-RESPECT DES RÈGLES DE SÉCURITÉ ENTRAÎNE UN RISQUE D'ACCIDENTS GRAVES.

Information importante

Lire attentivement le manuel d'utilisation avant d'utiliser l'appareil pour la première fois.

○ Utilisation du produit

- La tronçonneuse ECHO a été conçue pour couper du bois ou des produits en bois.
- Ne pas détourner cet outil de son utilisation normale.

○ Utilisateurs du produit

- Lire attentivement ce manuel d'utilisation et assimiler les informations qu'il contient avant d'utiliser le produit pour la première fois.
- Toute personne n'ayant pas lu attentivement ce manuel d'utilisation, enrhumée, fatiguée ou en mauvaise condition physique ne doit pas utiliser ce produit. Ne pas laisser un enfant manipuler le produit.
- L'utilisateur est tenu pour responsable en cas d'accidents ou de risques pouvant entraîner des accidents corporels ou des dommages matériels.

○ À propos du manuel d'utilisation

- Ce manuel contient les informations nécessaires à l'utilisation et à l'entretien du produit. L'utilisateur doit donc le lire attentivement et assimiler les informations qu'il contient.
- Toujours conserver le manuel à portée de main.
- En cas de perte du manuel ou si ce dernier a été détérioré et n'est plus lisible, s'adresser à un REVENDEUR ECHO pour en obtenir un nouveau.
- Les unités utilisées dans ce manuel sont les unités SI (Système international d'unités). Les chiffres indiqués entre parenthèses sont des valeurs de référence. De légères erreurs de conversion peuvent survenir dans certains cas.

○ Prêt ou cession du produit à un tiers

- Si le produit décrit dans ce manuel est prêté à un tiers, veiller à lui confier également le manuel d'utilisation fourni avec le produit. Si le produit est cédé à un tiers, transmettre le manuel d'utilisation fourni avec le produit lors de la vente.

○ Renseignements

- S'adresser à un REVENDEUR ECHO pour toute demande d'information concernant le produit, l'achat de consommables, les réparations ou pour tout autre renseignement.

○ Remarques

- Le constructeur se réserve le droit de modifier sans préavis le contenu de ce manuel en fonction des améliorations apportées au produit. Il se peut que certains des schémas de ce manuel soient différents du produit. Ces différences ont pour objectif de rendre les explications plus claires.
- En cas de doute, consulter un REVENDEUR ECHO.

Fabricant

YAMABIKO CORPORATION

1-7-2 SUEHIROCHO, OHME, TOKYO 198-8760, JAPON

Représentant autorisé en Europe

Atlantic Bridge Limited

Atlantic House, PO Box 4800, Earley, Reading RG5 4GB, Royaume-Uni

Table des matieres

Pour utiliser l'appareil en toute sécurité	4
Etiquettes et symboles d'avertissement	4
Autres indications	4
Symboles	4
Emplacement de l'étiquette de sécurité	5
Manipulation de l'appareil	6
Contenu de l'emballage	15
Description	16
Avant de commencer	17
Assemblage	17
Fonctionnement	22
Mise en marche de l'appareil	22
Arrêt de l'appareil	22
Avant utilisation	23
Utilisation correcte du frein de chaîne	23
Instructions pour la coupe	25
Entretien	29
Instructions d'entretien de l'appareil	29
Entretien de la chaîne	30
Entretien	32
Remisage	35
Remisage	35
Procédure de mise au rebut	36
Caractéristiques	37
Déclaration de conformité	38



Pour utiliser l'appareil en toute sécurité

Lire attentivement cette section avant d'utiliser l'appareil pour la première fois.

- Les mesures de précaution décrites dans cette section contiennent des informations essentielles pour la sécurité. Les suivre scrupuleusement.
- Il est également nécessaire de prendre connaissance des mesures de précaution exposées tout au long de ce manuel. Le texte précédé d'une puce [en forme de losange] décrit les risques encourus en cas de non-respect d'une mesure de précaution.

Étiquettes et symboles d'avertissement

Les mises en garde figurant dans le manuel et sur l'appareil signalent les situations pouvant entraîner un risque de blessure de l'utilisateur et d'autres personnes. Pour des raisons de sécurité, toujours lire et suivre attentivement les instructions qui les accompagnent.

<p align="center"> DANGER</p> <p>Ce symbole associé au mot « DANGER » attire l'attention sur une action ou une situation présentant un risque d'accident corporel grave voire mortel pour l'utilisateur et les personnes présentes à proximité.</p>	<p align="center"> AVERTISSEMENT</p> <p>Ce symbole associé au mot « AVERTISSEMENT » attire l'attention sur une action ou une situation présentant un risque d'accident corporel grave voire mortel pour l'utilisateur et les personnes présentes à proximité.</p>	<p align="center"> ATTENTION</p> <p>« ATTENTION » signale une situation potentiellement dangereuse qui, si elle n'est pas évitée, peut entraîner une blessure légère à modérée.</p>
--	--	--

Autres indications

Outre les étiquettes et les symboles d'avertissement, ce manuel contient les symboles d'explication suivants :





<p align="center"></p> <p>Le cercle barré indique une interdiction.</p>	<p align="center">REMARQUE</p> <p>Ce type de message fournit des conseils relatifs à l'utilisation et à l'entretien de l'appareil.</p>	<p align="center">IMPORTANT</p> <p>Le texte dans l'encadré où figure le mot « IMPORTANT » donne des informations importantes concernant l'utilisation, la vérification, l'entretien et le remisage de l'appareil décrit dans ce manuel.</p>
--	---	---

Symboles

De nombreux symboles d'explication sont utilisés dans ce manuel et sur l'appareil lui-même. S'assurer d'avoir bien compris la signification de chacun de ces symboles.

Forme des symboles	Description/application des symboles	Forme des symboles	Description/application des symboles
	Lire attentivement le manuel d'utilisation		Porter des protections pour les yeux, les oreilles et la tête
	Alerte/sécurité		Utiliser les protections adéquates pour les membres inférieurs et supérieurs.
	Attention aux risques de choc électrique.		Avertissement ! Risque de rebond !
	Ne jamais utiliser cet appareil lorsqu'il pleut ou dans des endroits humides		Remplissage en huile pour chaîne

Pour utiliser l'appareil en toute sécurité

Forme des symboles	Description/application des symboles	Forme des symboles	Description/application des symboles
	Fonctionnement du frein de chaîne		Protection de l'environnement !
	Niveau de puissance sonore garanti	 ou CC	Courant continu
	Volts		

Emplacement de l'étiquette de sécurité

- L'autocollant de sécurité ci-dessous a été apposé sur l'appareil décrit dans ce manuel. S'assurer de bien comprendre la signification de l'autocollant avant d'utiliser l'appareil.
- Si l'autocollant devient illisible avec le temps ou s'il s'est décollé ou a été déchiré, acheter un autocollant de rechange chez un revendeur et le coller à l'emplacement indiqué sur les illustrations ci-dessous. Veiller à ce que l'autocollant soit toujours lisible.

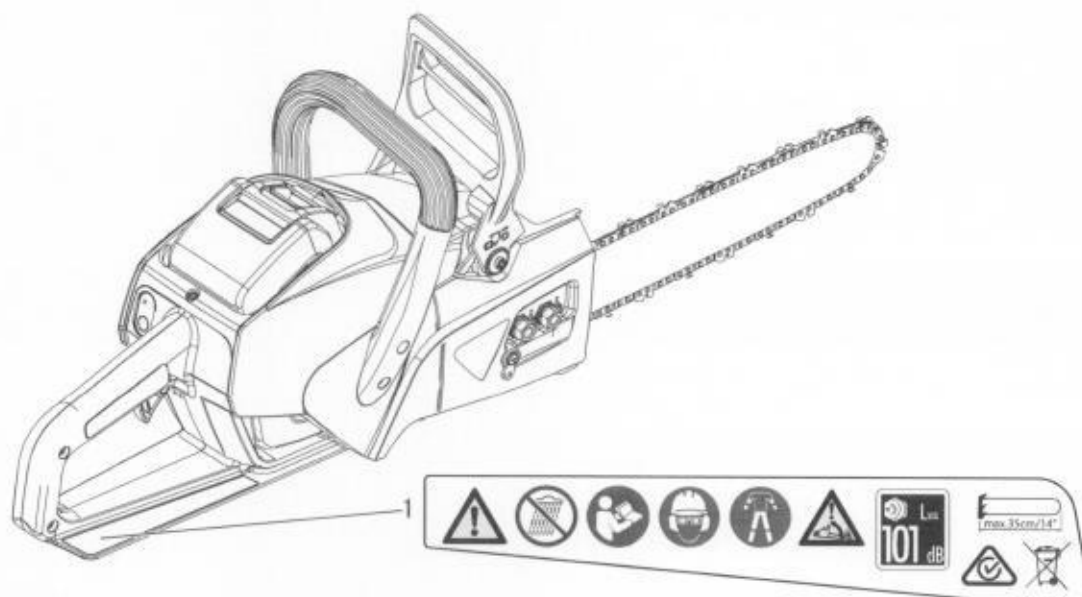

1. Etiquette de sécurité (Numéro de pièce X505-010220)

Pour utiliser l'appareil en toute sécurité

Manipulation de l'appareil

Consignes générales de sécurité concernant les outils motorisés

AVERTISSEMENT

Lire l'ensemble des mises en garde et consignes de sécurité.

Négliger les mises en garde et consignes de sécurité pourrait entraîner un choc électrique, un départ de feu ou un accident corporel grave.

Conserver l'ensemble des mises en garde et consignes de sécurité pour pouvoir les consulter ultérieurement.

Le terme « outil motorisé » utilisé dans les mises en garde désigne un outil motorisé fonctionnant sur secteur (avec un cordon) ou sur batterie (sans fil).

Sécurité de la zone de travail

○ **Garder la zone de travail propre et bien éclairée.**

◆ Les endroits encombrés ou sombres favorisent la survenue d'accidents.

○ **Ne pas utiliser des outils motorisés dans une atmosphère explosible, par exemple en présence de liquides, gaz ou poussières inflammables.**

◆ Les outils motorisés créent des étincelles qui peuvent enflammer des poussières ou des vapeurs.

○ **Tenir les enfants et les spectateurs à distance pendant l'utilisation d'un outil motorisé.**

◆ Les distractions peuvent être à l'origine d'une perte de contrôle de l'outil.

Sécurité électrique

○ **La fiche de l'outil motorisé doit correspondre à la prise secteur. Ne jamais modifier la fiche de quelque manière que ce soit. Ne pas utiliser d'adaptateurs avec les outils motorisés reliés à la terre.**

◆ Les fiches non modifiées et les prises secteur correspondantes réduiront le risque de choc électrique.

○ **Éviter le contact corporel avec les surfaces reliées à la terre ou à une masse telles que les tuyaux, radiateurs, cuisinières et réfrigérateurs.**

◆ Le contact corporel avec une terre ou une masse représente un risque accru de choc électrique.

○ **Ne pas exposer les outils motorisés à la pluie ou à l'humidité.**

◆ L'eau qui pénètre dans un outil motorisé augmentera le risque de choc électrique.

○ **Ne pas forcer sur le cordon. Ne jamais utiliser le cordon pour porter, tirer ou débrancher l'outil motorisé. Tenir le cordon à l'écart des sources de chaleur, des huiles, des bords tranchants ou des pièces en mouvement.**

◆ Un cordon endommagé ou emmêlé augmente le risque de choc électrique.

○ **Pour faire fonctionner un outil motorisé à l'extérieur, utiliser un cordon prolongateur adapté à cet usage.**

◆ L'utilisation d'un cordon adapté à un usage extérieur réduit le risque de choc électrique.

○ **Si un outil motorisé doit absolument être utilisé dans un endroit humide, utiliser une alimentation protégée par un disjoncteur différentiel résiduel (DDR).**

◆ L'utilisation d'un DDR réduit le risque de choc électrique.

Sécurité des personnes

○ **Rester alerte, regarder ce que l'on fait et faire preuve de bon sens lorsque l'on utilise un outil motorisé. Ne pas utiliser un outil motorisé lorsque l'on est fatigué ou sous l'emprise de drogues, de l'alcool ou de médicaments.**

◆ Un moment d'inattention tandis que l'on utilise des outils motorisés peut entraîner un accident corporel grave.

○ **Utiliser des équipements de protection individuelle. Toujours porter des lunettes de protection.**

◆ Les équipements de protection tels que masque antipoussières, chaussures de sécurité antidérapantes, casque ou protections auditives utilisés à bon escient réduiront le risque d'accidents corporels.

○ **Prévenir tout démarrage accidentel. S'assurer que l'interrupteur est en position d'arrêt avant de raccorder l'appareil à une source d'alimentation ou à un bloc-batterie, de le ramasser ou de le transporter.**

◆ Transporter des outils motorisés en ayant le doigt sur l'interrupteur ou mettre sous tension des outils motorisés dont l'interrupteur est en position de marche favorisera la survenue d'accidents.

○ **Retirer toute clé de réglage avant de mettre l'outil motorisé en marche.**

◆ Une clé laissée fixée sur une pièce tournante de l'outil motorisé peut entraîner un accident corporel.

○ **Ne pas tenir l'appareil à bout de bras. Veiller à avoir de bons appuis et garder l'équilibre en permanence.**

◆ Ceci permet de mieux maîtriser l'outil motorisé dans des situations inattendues.

○ **S'habiller de façon appropriée. Ne pas porter de vêtements amples ni de bijoux. Garder les cheveux, vêtements et gants à distance des pièces en mouvement.**

◆ Les vêtements amples, bijoux ou cheveux longs peuvent se prendre dans les pièces en mouvement.

○ **Si des dispositifs sont prévus pour le raccordement d'un système d'extraction et de recueil des poussières, veiller à les raccorder et à bien les utiliser.**

◆ L'utilisation d'un système de dépoussiérage pourra réduire les dangers liés aux poussières.

L'émission de vibrations pendant l'utilisation proprement dite de l'outil motorisé peut être différente de la valeur totale déclarée en fonction des modes d'utilisation de l'appareil ; il est nécessaire de déterminer les mesures de sécurité à prendre pour protéger l'utilisateur sur la base de l'estimation de l'exposition dans les conditions réelles d'utilisation (en prenant en compte toutes les parties du cycle d'utilisation telles que les moments où l'appareil est éteint et les moments où il fonctionne au ralenti en plus du temps d'actionnement de la commande).

Pour utiliser l'appareil en toute sécurité

AVERTISSEMENT

Utilisation et entretien des outils motorisés

- **Ne pas forcer sur les outils motorisés. Utiliser l'outil motorisé adapté au travail à effectuer.**
- ◆ L'outil motorisé adapté fonctionnera mieux et de façon plus sûre au niveau de puissance pour lequel il a été conçu.
- **Ne pas utiliser l'outil motorisé si l'interrupteur ne permet pas de le mettre en marche et de l'arrêter.**
- ◆ Tout outil motorisé impossible à commander à l'aide de l'interrupteur est dangereux et doit être réparé.
- **Débrancher la fiche de la source d'alimentation ou retirer le bloc-batterie de l'outil motorisé avant de procéder à des réglages, de changer d'accessoire ou de remiser l'appareil.**
- ◆ Ces mesures de sécurité préventive réduisent le risque de mise en marche accidentelle des outils motorisés.
- **Remiser les outils motorisés hors de portée des enfants et ne pas autoriser les personnes non familiarisées avec l'outil ou le présent manuel à utiliser l'appareil.**
- ◆ Les outils motorisés sont dangereux entre les mains d'utilisateurs non formés.
- **Entretenir les outils motorisés. Vérifier l'absence de pièces mobiles mal alignées ou bloquées ou encore de pièces cassées. Repérer toute autre situation susceptible d'avoir une incidence sur le fonctionnement de l'outil motorisé. Si un outil motorisé est endommagé, le faire réparer avant de l'utiliser.**
- ◆ De nombreux accidents sont provoqués par des outils motorisés mal entretenus.
- **Garder les outils de coupe tranchants et propres.**
- ◆ Des outils de coupe correctement entretenus avec des arêtes tranchantes sont moins susceptibles de se coincer et sont plus faciles à maîtriser.
- **Utiliser les outils motorisés, accessoires, embouts, etc., conformément à la présente notice, en tenant compte des conditions d'utilisation et du travail à effectuer.**
- ◆ L'utilisation d'un outil motorisé pour des travaux différents de ceux prévus pourrait entraîner une situation dangereuse.

Utilisation et entretien des outils à batterie

- **Ne recharger les batteries qu'avec le chargeur préconisé par le fabricant.**
- ◆ Un chargeur adapté à un type de bloc-batterie peut créer un risque d'incendie s'il est utilisé avec un autre bloc-batterie.
- **Utiliser les outils motorisés uniquement avec les blocs-batteries spécialement prévus à cet effet.**
- ◆ L'utilisation de tout autre bloc-batterie peut créer un risque d'accident et de départ de feu.
- **Lorsque le bloc-batterie n'est pas utilisé, le tenir à l'écart des autres objets métalliques tels que trombones, pièces de monnaie, clés, clous, vis ou autres petits objets en métal qui pourraient établir une connexion entre les bornes de la batterie.**
- ◆ La mise en court-circuit des bornes de la batterie peut occasionner des brûlures ou un départ de feu.
- **En situation d'utilisation trop intensive, du liquide peut être éjecté de la batterie – éviter tout contact avec ce liquide. En cas de contact accidentel, rincer à l'eau. Si ce liquide atteint les yeux, demander par ailleurs une aide médicale.**
- ◆ Le liquide éjecté de la batterie peut occasionner une irritation ou des brûlures.

Entretien

- **Faire procéder à l'entretien des outils motorisés par un réparateur qualifié n'utilisant que des pièces de rechange identiques.**
- ◆ Ceci assurera le maintien de la sécurité des outils motorisés.

Pour utiliser l'appareil en toute sécurité

Mises en garde de sécurité - tronçonneuse

AVERTISSEMENT

- **Garder toutes les parties du corps à distance de la chaîne lorsque la tronçonneuse fonctionne. Avant de démarrer la tronçonneuse, vérifier qu'elle n'est en contact avec aucun objet.**
- ◆ À l'occasion d'un moment d'inattention tandis que vous utilisez une tronçonneuse, la chaîne peut accrocher vos vêtements ou votre corps.
- **Tenez toujours la tronçonneuse en plaçant la main droite sur la poignée arrière et la main gauche sur la poignée avant.**
- ◆ Tenir la tronçonneuse en plaçant les mains dans l'autre sens augmente le risque d'accident et doit être proscrit.
- **Tenir les outils motorisés uniquement au niveau des surfaces de préhension isolantes. La chaîne pourrait en effet venir en contact avec un câblage masqué ou le propre cordon d'alimentation de l'appareil.**
- ◆ Une chaîne qui entre en contact avec un fil sous tension peut mettre « sous tension » les parties métalliques nues de l'outil motorisé et infliger à l'utilisateur un choc électrique.
- **Porter des lunettes de sécurité et des protections auditives. Le port d'autres équipements de protection pour la tête, les mains, les jambes et les pieds est recommandé.**
- ◆ Des vêtements de protection adéquats réduiront les risques de blessures occasionnées par des projections de débris ou le contact accidentel avec la chaîne.
- **Ne pas utiliser la tronçonneuse dans un arbre.**
- ◆ L'utilisation de la tronçonneuse en hauteur dans un arbre peut entraîner un accident corporel.
- **Toujours conserver des appuis stables au sol et utiliser la tronçonneuse uniquement en se tenant debout sur une surface fixe, sûre et de niveau.**
- ◆ Les surfaces glissantes ou instables telles que les échelles peuvent provoquer une perte d'équilibre ou une perte de contrôle de la tronçonneuse.
- **Lors du tronçonnage d'une branche sous tension, faire attention à la détente.**
- ◆ Lorsque la tension dans les fibres du bois se libère, la branche peut en se détendant venir frapper l'utilisateur ou lui faire perdre le contrôle de la tronçonneuse.
- **Faire extrêmement attention lors de la coupe de buissons et de jeunes arbres.**
- ◆ Des brindilles risquent de se coincer dans la chaîne et de fouetter ou de déstabiliser l'utilisateur.
- **Transporter la tronçonneuse par la poignée avant, après l'avoir arrêtée et en l'écartant de votre corps. Avant de transporter ou de ranger la tronçonneuse, toujours mettre en place le protecteur de guide-chaîne.**
- ◆ Une manipulation correcte de la tronçonneuse réduira la probabilité de contact accidentel avec la chaîne en mouvement.
- **Suivre les instructions concernant la lubrification, la tension de la chaîne et le remplacement d'accessoires.**
- ◆ Une chaîne mal tendue ou mal lubrifiée peut casser ou augmenter le risque de rebond.
- **Les poignées doivent toujours rester propres, sèches et exemptes de toute trace d'huile et de graisse.**
- ◆ Les poignées graisseuses ou huileuses sont glissantes et peuvent occasionner une perte de contrôle.
- **Couper du bois uniquement. Ne pas utiliser la tronçonneuse pour des usages pour lesquels elle n'est pas prévue. Par exemple : ne pas utiliser la tronçonneuse pour couper du plastique, des ouvrages de maçonnerie ou des matériaux de construction autres que le bois.**
- ◆ L'utilisation d'une tronçonneuse pour des travaux différents de ceux prévus pourrait entraîner une situation dangereuse.

Causes du rebond et prévention par l'utilisateur

DANGER

Il existe un risque de rebond lorsque le nez ou l'extrémité du guide-chaîne touche un objet ou lorsque le bois coince et pince la tronçonneuse dans l'entaille.

Dans certains cas, un contact avec l'extrémité du guide-chaîne peut provoquer un mouvement de recul brutal, repoussant le guide-chaîne vers le haut et vers l'arrière en direction de l'utilisateur.

En cas de pincement de la chaîne le long de la partie supérieure du guide-chaîne, ce dernier risque d'être brusquement repoussé vers l'utilisateur.

L'une ou l'autre de ces réactions peuvent entraîner une perte de contrôle de la tronçonneuse, ce qui pourrait occasionner un accident corporel grave. Ne vous fiez pas uniquement aux dispositifs de sécurité intégrés à la tronçonneuse. En tant qu'utilisateur de tronçonneuse, il convient de prendre certaines précautions pour que les travaux de coupe se déroulent sans accidents ni blessures.

Le rebond est le résultat d'une mauvaise utilisation ou de méthodes ou conditions de travail incorrectes. Il peut être évité en prenant les précautions appropriées indiquées ci-après :

- **Enfermer fermement les poignées de la tronçonneuse entre le pouce et les doigts, garder les deux mains sur la tronçonneuse et positionner son corps et ses bras de façon à pouvoir résister aux forces de rebond.**
- ◆ L'utilisateur peut maîtriser les forces de rebond s'il prend les bonnes précautions. Ne pas lâcher la tronçonneuse.
- **Ne pas travailler à bout de bras et ne pas tronçonner au-dessus de la hauteur des épaules.**
- ◆ Ceci contribuera à prévenir le contact inattendu de l'extrémité du guide-chaîne et permet de mieux maîtriser la tronçonneuse dans les situations imprévues.
- **Utiliser uniquement les guides et chaînes de rechange préconisés par le fabricant.**
- ◆ Des guides et chaînes de rechange incorrects peuvent provoquer un bris de chaîne ou un rebond.
- **Respecter les instructions du fabricant en matière d'affûtage et d'entretien de la chaîne de tronçonneuse.**
- ◆ Une diminution de la hauteur des limiteurs de profondeur peut augmenter le rebond.

Pour utiliser l'appareil en toute sécurité

Mesures de précaution générales

AVERTISSEMENT

Manuel d'utilisation

○ Lire attentivement le manuel d'utilisation avant d'utiliser l'appareil pour la première fois afin d'éviter toute erreur d'utilisation.

◆ Le non-respect de cette règle de sécurité entraîne un risque d'accident ou de blessure grave.



Ne pas détourner l'appareil de son utilisation normale

○ Utiliser l'appareil uniquement pour les tâches décrites dans ce manuel d'utilisation.

◆ Le non-respect de cette règle de sécurité entraîne un risque d'accident ou de blessure grave.

Ne pas modifier l'appareil

○ Aucune modification ne doit être apportée à l'appareil.

◆ Le non-respect de cette règle de sécurité entraîne un risque d'accident ou de blessure grave. Tout dysfonctionnement dû à une modification de l'appareil n'est pas couvert par la garantie du fabricant.

Ne pas utiliser l'appareil avant d'avoir effectué les opérations de vérification et d'entretien nécessaires

○ Il ne faut pas utiliser l'appareil avant d'avoir effectué les opérations de vérification et d'entretien nécessaires. Veiller à ce que l'appareil soit vérifié et entretenu régulièrement.

◆ Le non-respect de cette règle de sécurité entraîne un risque d'accident ou de blessure grave.

Prêt ou cession du produit à un tiers

○ Si l'appareil est prêté à un tiers, veiller à lui confier également le manuel d'utilisation fourni avec l'appareil.

○ Si le produit est cédé à un tiers, transmettre le manuel d'utilisation fourni avec le produit lors de la vente.

◆ Le non-respect de cette règle de sécurité entraîne un risque d'accident ou de blessure grave.

Savoir réagir en cas de blessure

Même si les cas de blessure ou d'accident restent exceptionnels, l'utilisateur doit savoir réagir à ces situations.

○ Kit de premiers secours

○ Serviettes et lingettes (pour arrêter les saignements)

○ Sifflet ou téléphone portable (pour appeler de l'aide)

◆ Si l'utilisateur n'est pas capable de prodiguer les premiers soins ou d'appeler à l'aide, la blessure peut s'aggraver.



Précautions d'utilisation

DANGER

Mise en marche de l'appareil

○ Ne jamais essayer de démarrer l'appareil en se tenant du côté de la chaîne.

◆ La mise en mouvement soudaine de la chaîne peut entraîner des blessures.

Pour utiliser l'appareil en toute sécurité

AVERTISSEMENT

Utilisateurs du produit

L'appareil ne doit pas être utilisé si :

- l'utilisateur est fatigué ;
- l'utilisateur a consommé de l'alcool ;
- l'utilisateur prend des médicaments ;
- la personne qui souhaite utiliser l'appareil est enceinte ;
- l'utilisateur est en mauvaise condition physique ;
- l'utilisateur n'a pas lu le manuel d'utilisation ;
- la personne qui souhaite utiliser l'appareil est un enfant.

◆ Le non-respect de ces règles de sécurité constitue un risque d'accident.

- Les composants de cette machine produisent en fonctionnement un champ électromagnétique susceptible d'interférer avec certains stimulateurs cardiaques. Pour réduire les risques pour la santé, nous recommandons aux porteurs d'un stimulateur cardiaque de consulter leur médecin et le fabricant du stimulateur avant d'utiliser cet appareil.
- Si votre état de santé risque de se détériorer en raison d'un travail physiquement exigeant, consultez votre médecin avant d'utiliser la tronçonneuse.
- N'utilisez pas la tronçonneuse si vous êtes fatigué ou malade, ou sous l'influence de toute substance ou médicament pouvant affecter votre vision, votre dextérité ou vos facultés de jugement.



Environnement d'utilisation et fonctionnement de l'appareil

○ Ne pas utiliser l'appareil :

- dans des endroits humides ou mouillés ;
- sous la pluie ;
- en cas de mauvaises conditions météo.

◆ Le non-respect de cette règle de sécurité entraîne un risque d'accident ou de blessure grave.

○ Ne pas utiliser l'appareil sur une surface instable, comme un terrain en pente raide ou détrempé. Ces types de terrain sont glissants et donc dangereux.

◆ Toute chute, glissade ou utilisation incorrecte de l'appareil constitue un risque de blessures graves pour l'utilisateur.



Transport de l'appareil

Avant de transporter l'appareil dans les situations décrites ci-après, l'éteindre et s'assurer que la chaîne s'est immobilisée, puis mettre en place le protecteur de guide-chaîne. Ne pas transporter l'appareil lorsque la DEL du témoin d'alimentation est allumée.

- Se déplacer vers le lieu de travail
- Se déplacer vers un autre endroit tout en travaillant
- Quitter le lieu de travail

◆ Le non-respect de ces mesures de précaution peut entraîner un risque de blessure grave.

○ Lorsque vous transportez la tronçonneuse, tenez-la en dirigeant le guide-chaîne et la chaîne vers l'arrière.

○ Pour transporter l'appareil dans une voiture, mettre en place le protecteur de guide-chaîne et s'assurer que l'appareil est bien calé pour éviter qu'il se déplace lors du trajet.

Exposition aux vibrations et au froid

Les personnes exposées aux vibrations et au froid peuvent être victimes du phénomène de Raynaud, une affection qui touche les doigts. L'exposition à des vibrations et au froid peut provoquer une sensation de picotement et de brûlure, suivie d'une décoloration et d'un engourdissement des doigts.

Il est vivement recommandé de respecter les mesures de précaution suivantes car le seuil d'exposition minimum pouvant provoquer l'apparition de ce phénomène reste inconnu à ce jour.

○ Limiter la perte de chaleur corporelle, en protégeant en priorité la tête, le cou, les pieds, les chevilles, les mains et les poignets.

○ Maintenir une bonne circulation sanguine en effectuant de vigoureux exercices des bras pendant de fréquentes pauses.

○ Limiter le nombre d'heures d'utilisation. Essayer d'intégrer à l'emploi du temps de la journée des tâches ne nécessitant pas l'utilisation de la tronçonneuse ou d'une autre machine portable.

○ En cas d'inconfort, de rougeur et de gonflement au niveau des doigts, suivis d'un blanchissement et d'une perte de sensibilité, consulter un médecin avant de s'exposer à nouveau au froid et aux vibrations.

◆ Le non-respect de ces instructions peut être dangereux pour la santé.

Lésions attribuables au travail répétitif

Une trop grande sollicitation des muscles et des tendons des doigts, des mains, des bras et des épaules peut entraîner l'apparition d'inflammations, de gonflements, d'engourdissements, d'une sensation de faiblesse ou d'une douleur aiguë dans ces parties du corps. L'apparition de lésions attribuables au travail répétitif (LATR) est très fréquente chez les personnes pratiquant certaines activités manuelles répétitives.

Pour réduire le risque d'apparition de LATR, respecter les mesures de précaution suivantes :

○ Éviter de plier, d'étirer ou de tordre le poignet pendant le travail.

○ Faire des pauses régulières pour réduire l'effet répétitif et pour reposer ses mains. Effectuer le mouvement répétitif plus lentement et en faisant moins d'effort.

○ Faire des exercices de musculation des mains et des bras.

○ En cas de picotements, d'engourdissement ou de douleur dans les doigts, les mains, les poignets ou les bras, consulter un médecin. Plus les LATR sont diagnostiquées précocement, plus les chances d'empêcher les lésions nerveuses et musculaires irréversibles sont grandes.

◆ Le non-respect de ces instructions peut être dangereux pour la santé.

Pour utiliser l'appareil en toute sécurité

AVERTISSEMENT

Mise en marche de l'appareil

Veiller à bien respecter les mesures de précaution suivantes lors de la mise en marche de l'appareil :

- Toujours vérifier que toutes les poignées et protections sont fixées. Les poignées doivent toujours rester propres, sèches et exemptes d'huile.
- Vérifier que tous les écrous et toutes les vis sont bien serrés.
- Vérifier que le guide-chaîne n'est pas endommagé ni excessivement usé. Si des anomalies sont constatées, ne pas utiliser l'appareil.
- Utiliser la tronçonneuse uniquement dans des endroits bien ventilés. Les projections d'huile (provenant du système de lubrification de la chaîne) et la sciure sont dangereuses pour la santé.
- Établir un périmètre de sécurité autour de l'appareil et s'assurer que personne ni aucun animal ne se trouve à proximité.
- Ne jamais utiliser de tronçonneuse sans personne alentour. S'assurer qu'une tierce personne reste à proximité en cas de problème.
- Retirer tout obstacle éventuel.
- Vérifier que la chaîne ne touche pas le sol ou tout autre obstacle.
- ◆ Le non-respect de ces mesures de précaution constitue un risque d'accident et de blessures graves voire mortelles.

Dès que l'appareil est en marche, vérifier l'absence de vibrations et de sons anormaux.

- Au démarrage de l'appareil, vérifier l'absence de vibrations et de sons anormaux. Ne pas utiliser l'appareil en cas de vibrations ou de sons anormaux. S'adresser à un revendeur pour faire effectuer les réparations nécessaires.
- ◆ La chute ou la rupture accidentelle de pièces constitue un risque de blessures graves.

Quand débrancher la batterie

- Dès que l'utilisateur doit laisser l'appareil sans surveillance.
- Avant d'éliminer un blocage.
- Avant de vérifier ou de nettoyer l'appareil ou de travailler dessus.
- Après un choc avec un objet afin de contrôler l'état de l'appareil.
- Si l'appareil commence à vibrer de manière anormale, pour le vérifier immédiatement.
- ◆ Il existe un risque d'accident en cas de démarrage intempestif de l'appareil.

Ne pas toucher les composants sous haute tension ou à haute température lorsque l'appareil fonctionne.

Ne pas toucher les composants sous haute tension ou à haute température suivants lors du fonctionnement de l'appareil et pendant la phase qui suit l'arrêt de l'appareil.

- Composants à haute température
- ◆ Il existe un risque de brûlure en cas de contact avec un composant à haute température.
- Composants sous haute tension
- ◆ Il existe un risque de choc électrique en cas de contact avec un composant sous haute tension pendant le fonctionnement de l'appareil.



Arrêter l'appareil avant de procéder à des vérifications ou à l'entretien de celui-ci.

Respecter les mesures de précaution suivantes lors de la vérification et de l'entretien de l'appareil après utilisation :

- Arrêter l'appareil et attendre qu'il refroidisse avant de procéder à des vérifications ou à l'entretien de celui-ci.
- ◆ Il existe un risque de brûlure.

Pour utiliser l'appareil en toute sécurité

AVERTISSEMENT

Arrêter immédiatement l'appareil en cas d'anomalie.

Arrêter immédiatement l'appareil et attendre que l'outil de coupe soit complètement arrêté avant de vérifier les différents composants. Remplacer toute pièce endommagée.

- Si l'outil de coupe heurte une pierre, un arbre, un poteau ou tout autre obstacle au cours de son utilisation.
- Si l'appareil se met à vibrer soudainement de façon anormale.
- ◆ L'utilisation prolongée de pièces endommagées entraîne un risque d'accident ou de blessure grave.

La zone comprise dans un rayon de 10 mètres autour de l'appareil est une zone dangereuse.

La zone comprise dans un rayon de 10 mètres autour de l'appareil est une zone dangereuse. Veiller à bien respecter les mesures de précaution suivantes lors de l'utilisation de l'appareil.

- Si quelqu'un pénètre dans la zone dangereuse, éteindre l'appareil pour arrêter les lames.
- Lorsqu'une personne s'approche de l'utilisateur, elle doit lui signaler sa présence en lançant par exemple des brindilles, sans entrer dans la zone dangereuse. Elle doit ensuite vérifier que l'appareil a été arrêté et que les lames se sont immobilisées.
- Ne laisser personne tenir le matériau en train d'être coupé.
- ◆ Tout contact avec les lames risque de causer des blessures graves.

Ne pas utiliser l'appareil d'une seule main.

- Garder les deux mains sur les poignées tant que l'appareil est en marche. Ne jamais faire fonctionner l'appareil d'une seule main.
- Enerrer fermement les poignées entre le pouce et les doigts.
- Ne jamais retirer les mains de l'appareil lorsque la chaîne est en mouvement.
- ◆ Le non-respect de ces instructions entraînerait une mauvaise prise en main de l'appareil et risquerait de causer des blessures graves.

Utilisation de l'appareil

Veiller à bien respecter les mesures de précaution suivantes lors de l'utilisation de l'appareil.

- Ne pas utiliser une tronçonneuse endommagée, mal réglée ou assemblée de façon incomplète ou peu sûre.
- Garder les deux pieds au sol. Ne pas travailler sans être en appui au sol.
- Ne pas couper d'objet métallique, de tôle, de plastique ou de matériaux autres que du bois.
- Il est extrêmement dangereux de couper des branches en se tenant sur une échelle car l'utilisateur ne peut pas contrôler correctement la tronçonneuse et l'échelle risque de glisser.
- Lors du tronçonnage ou de l'ébranchage de troncs d'arbres, toujours se tenir en amont du tronc au cas où il roulerait une fois coupé.
- Faire extrêmement attention lors de la coupe de buissons et de jeunes arbres ; en effet, des brindilles risquent de se coincer dans la tronçonneuse et de fouetter ou de déstabiliser l'utilisateur.
- Lors de la coupe d'une branche sous tension, prévoir le mouvement de recul nécessaire afin d'éviter tout choc avec la branche ou la tronçonneuse lorsque la tension exercée sur les fibres du bois sera dissipée.
- ◆ Le non-respect de ces instructions entraînerait une mauvaise prise en main de l'appareil et risquerait de causer des blessures graves.

Vérifier que la chaîne ne tourne pas avant de poser l'appareil au sol.

- Lorsque l'on arrête l'appareil, vérifier que la chaîne s'est immobilisée avant de le poser au sol.
- ◆ Même si l'appareil a été mis à l'arrêt, la libre rotation de la chaîne peut entraîner un risque de blessure.

Pour utiliser l'appareil en toute sécurité

Précautions de sécurité contre les rebonds

DANGER

○ **Précautions de sécurité à respecter par les utilisateurs de tronçonneuse contre les rebonds : il existe un risque de rebond lorsque le nez ou l'extrémité du guide-chaîne touche un objet ou lorsque le bois coince et pince la tronçonneuse dans l'entaille.**

- Dans certains cas, un contact avec l'extrémité peut provoquer un mouvement vers l'arrière brutal, poussant le guide-chaîne vers le haut et vers l'arrière en direction de l'utilisateur (ce phénomène est appelé rebond rotatif). En cas de pincement de la chaîne le long de la partie supérieure du guide-chaîne, ce dernier risque d'être brusquement repoussé vers l'utilisateur (ce phénomène est appelé rebond linéaire).

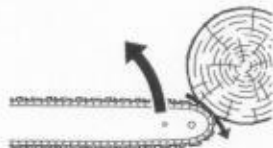

- Ces réactions peuvent vous faire perdre le contrôle de la tronçonneuse et provoquer un contact avec la chaîne en mouvement de nature à causer de graves blessures. En tant qu'utilisateur de tronçonneuse, il convient de prendre certaines précautions pour que les travaux de coupe se déroulent sans accidents ni blessures.
- La compréhension du principe de base du rebond permet de réduire ou de supprimer l'effet de surprise. L'effet de surprise contribue à provoquer des accidents. Ainsi, il est possible d'éviter le rebond rotatif en évitant de toucher un objet ou le sol avec le nez du guide-chaîne sans protection.

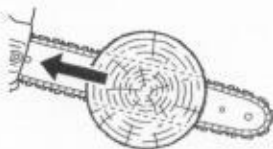

- Ne pas utiliser la tronçonneuse en la tenant d'une seule main ! Utiliser une tronçonneuse d'une seule main entraîne un risque de blessure grave pour l'utilisateur et pour toute personne se tenant à proximité. Pour bien contrôler l'appareil, il faut toujours se servir des deux mains, une main actionnant la gâchette de commande. Autrement, la tronçonneuse risque de « glisser » ou de déraiper, et donc de blesser les personnes présentes.

- Bien tenir la tronçonneuse des deux mains, main droite sur la poignée arrière, main gauche sur la poignée avant, lorsque l'appareil fonctionne. Ensermer fermement les poignées de la tronçonneuse entre le pouce et les doigts. Une prise ferme permet de réduire les rebonds et de mieux contrôler la tronçonneuse. Garder les deux mains sur la tronçonneuse en permanence pour la contrôler.



- Veiller à ce que la zone de coupe soit bien dégagée. Éviter que le nez du guide-chaîne entre en contact avec une bûche, une branche ou tout autre obstacle au cours de l'utilisation de la tronçonneuse.
- Une coupe effectuée à régimes élevés permet de réduire les risques de rebond. Mais il est préférable de couper à bas régime ou à régime intermédiaire pour mieux contrôler la tronçonneuse dans des situations délicates, ce qui permet également de réduire le risque de rebond.

Pour utiliser l'appareil en toute sécurité

Equipement de protection

AVERTISSEMENT

Port d'équipements de protection

Toujours porter les équipements de protection suivants pour utiliser la tronçonneuse.

a Protection de la tête (casque, casquette ou masque) : protège la tête.

b Casque de protection anti-bruit ou protecteurs d'oreilles : protection auditive.

c Lunettes de sécurité : protègent les yeux.

d Gants de sécurité : protègent les mains contre le froid et les vibrations.

e Vêtements bien ajustés (manches longues, pantalons longs) : protègent le corps.

f Chaussures ou bottes de sécurité à bouts renforcés avec semelle antidérapante : protègent les pieds.

◆ Le non-respect de ces mesures de précaution peut entraîner une dégradation de la vue ou de l'ouïe de l'utilisateur, ainsi qu'un risque de blessure grave.

Si nécessaire, utiliser les équipements de protection ci-dessous.

○ **Masque antipoussières :** protection respiratoire.

○ **Voilette de protection :** protection contre les insectes.



Port de vêtements adaptés

Ne pas porter de cravates, bijoux ou vêtements amples qui pourraient se prendre dans l'appareil. Ne pas porter de chaussures ouvertes, ne pas travailler pieds nus ou jambes nues.

◆ Le non-respect de ces mesures de précaution peut entraîner un accident ou un risque de blessure grave.



Contenu de l'emballage

- Les pièces suivantes sont conditionnées séparément dans le carton d'emballage.
- Lors de l'ouverture du carton, passer en revue les pièces qu'il contient.
- S'adresser au revendeur si une pièce est manquante ou endommagée.

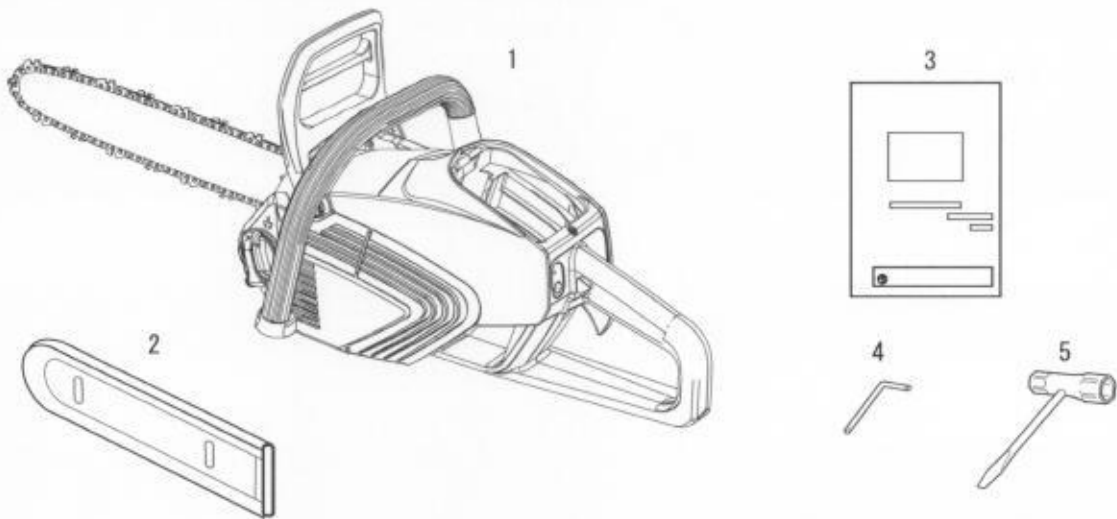

Numéro	Désignation	Quantité
1	Tronçonneuse à batterie	1
2	Protecteur de guide-chaîne	1
3	Manuel d'utilisation	1
4	Clé coudée	1
5	Clé en T	1

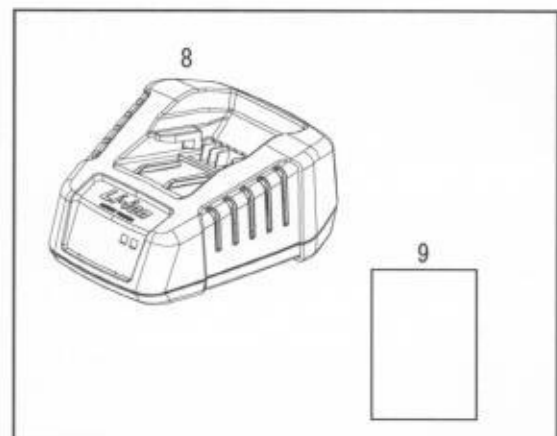
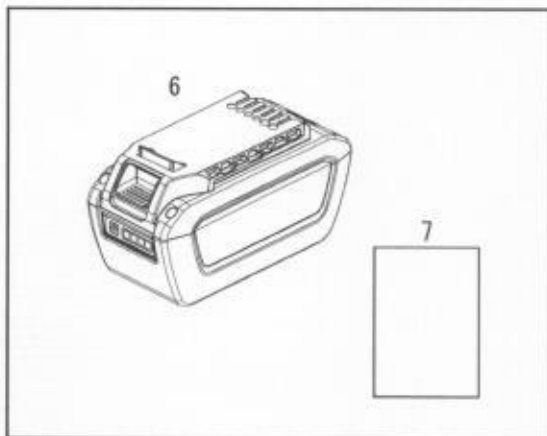

Numéro	Désignation	Quantité
6	Batterie	1
7	Manuel d'utilisation	1
8	Chargeur	1
9	Manuel d'utilisation	1

Description

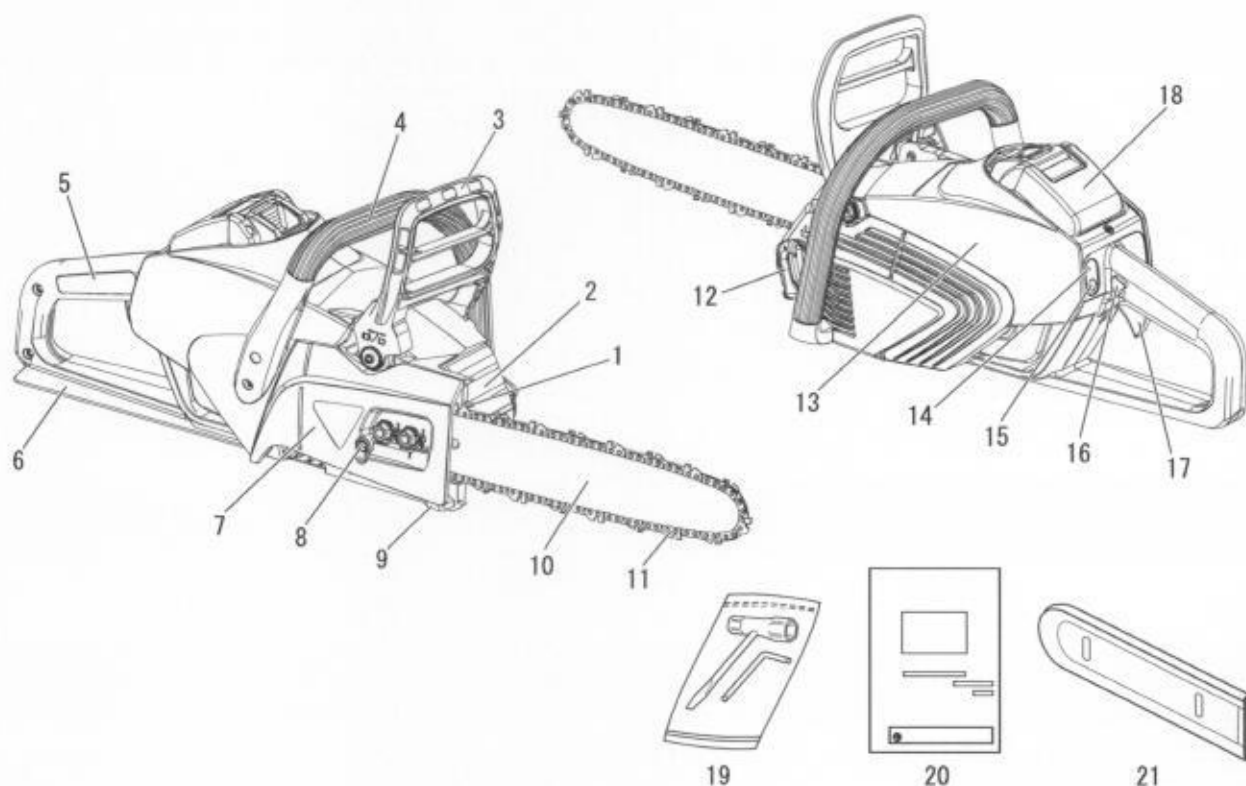

1. **Griffe d'abattage** - dispositif placé devant le point de montage du guide-chaîne et qui pivote quand il est en contact avec un arbre ou une bûche.
2. **Réservoir d'huile**
3. **Protège-main avant** - protection placée entre la poignée avant et la chaîne pour protéger la main contre les blessures et conserver la maîtrise de la tronçonneuse si la main glisse de la poignée.
Cette protection sert également à activer le frein de chaîne qui arrête la rotation de la chaîne.
4. **Poignée avant (pour la main gauche)** - poignée de support située à l'avant du bloc moteur.
5. **Poignée arrière (pour la main droite)** - poignée de support située vers l'arrière du bloc moteur.
6. **Protège-main arrière** - rallonge située sur la partie inférieure de la poignée arrière pour protéger la main de la chaîne en cas de rupture ou de sortie de la gorge du guide-chaîne.
7. **Couvercle de pignon** - couvercle de protection du guide-chaîne, de la chaîne et du pignon de la chaîne lorsque la tronçonneuse est en marche.
8. **Tendeur de chaîne** - dispositif servant à régler la tension de la chaîne.
9. **Attrape-chaîne** - dispositif conçu pour limiter les risques de contact avec la chaîne en cas de rupture ou de sortie de la gorge du guide-chaîne pendant la coupe, afin de protéger la main droite de l'utilisateur.
10. **Guide-chaîne** - soutient et guide la chaîne de la tronçonneuse.
11. **Chaîne** - chaîne servant d'outil de coupe.
12. **Bouchon du réservoir d'huile** - assure la fermeture du réservoir d'huile.
13. **Couvercle** - grille d'admission de l'air de refroidissement.
14. **DEL du témoin d'alimentation** - reste allumée lorsque l'appareil est sous tension. S'éteint lorsque l'appareil est mis hors tension.
15. **Bouton d'alimentation** - un appui bref permet de mettre l'appareil sous tension, la DEL du témoin d'alimentation s'allume. Un nouvel appui met l'appareil hors tension, la DEL du témoin d'alimentation s'éteint.
16. **Blocage de l'interrupteur à poussoir** - bloque l'interrupteur à poussoir en position d'arrêt jusqu'à ce que l'utilisateur puisse positionner correctement sa main droite sur la poignée.
17. **Interrupteur à poussoir** - activé par le doigt de l'utilisateur pour mettre le moteur en marche.
18. **Batterie**
19. **Outils** - clé en T 13 x 19 mm (combinaison tournevis / douille de bougie) et clé en L.
20. **Manuel d'utilisation** - fourni avec l'appareil. Lire attentivement ce manuel avant utilisation et le conserver pour s'y référer ultérieurement. Il décrit les techniques à suivre pour une utilisation adaptée et sans danger.
21. **Protecteur de guide-chaîne** - dispositif servant à protéger le guide-chaîne et la chaîne lorsque l'appareil est transporté ou inutilisé.

Avant de commencer

Assemblage

Montage du guide-chaîne et de la chaîne

AVERTISSEMENT

- Pour votre sécurité, toujours retirer la batterie avant d'effectuer les opérations suivantes.

ATTENTION

- Tous les réglages doivent être effectués à froid.
- Toujours porter des gants pour travailler sur la chaîne.
- Ne pas utiliser de chaîne desserrée.

REMARQUE

- Amener le levier de frein de chaîne (protège-main avant) à fond vers l'arrière afin d'installer le protecteur de guide-chaîne sur la tronçonneuse ou de l'en retirer.

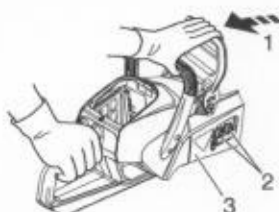

1. Desserrer le frein de chaîne.
2. Deux écrous
3. Couvercle du pignon

1. Desserrer le frein de chaîne.
2. Dévisser les deux écrous et retirer le couvercle du pignon.

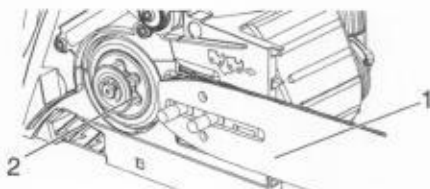

1. Guide-chaîne
2. Pignon

3. Monter le guide-chaîne et le faire glisser vers le pignon pour faciliter l'installation de la chaîne.

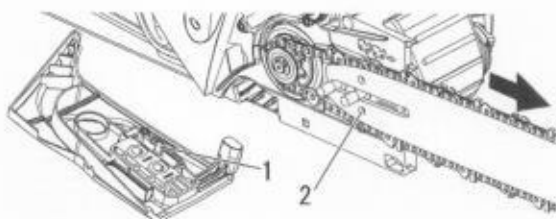

1. Axe de réglage de tension de chaîne
2. Trou du guide-chaîne

4. Monter la chaîne comme indiqué. (S'assurer que les dents sont orientées dans le bon sens.)
5. Installer le couvercle du pignon sur les goujons du guide-chaîne.

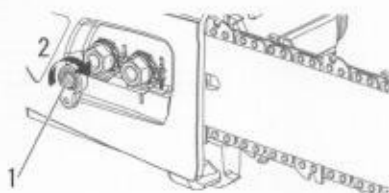

1. Tendeur de chaîne
2. Sens de tension de la chaîne

6. Serrer à la main les deux écrous.
7. S'assurer que le tendeur de chaîne est bien en place dans le trou du guide-chaîne.
8. Tenir le nez du guide-chaîne vers le haut et tourner le tendeur dans le sens des aiguilles d'une montre jusqu'à ce que la chaîne soit bien au contact du dessous du guide-chaîne.

Avant de commencer

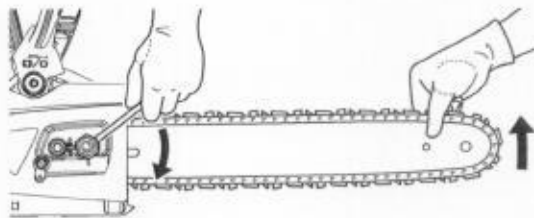

9. Serrer les deux écrous tout en tenant le nez du guide-chaîne vers le haut.
10. Faire tourner la chaîne autour du guide-chaîne à la main. Détendre légèrement la chaîne si elle est trop serrée à certains endroits.

Lubrifiant de chaîne

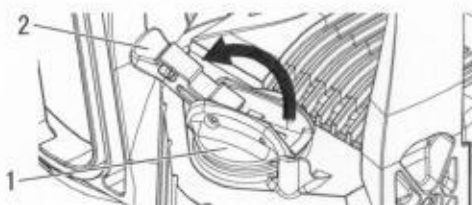

1. Bouchon du réservoir d'huile
2. Bouton

Une lubrification adéquate de la chaîne pendant le fonctionnement réduit la friction entre la chaîne, le guide-chaîne et le pignon.

Utilisez une huile pour chaîne ECHO d'origine ou une huile pour chaîne recommandée ECHO spécialement formulée pour les guides et les chaînes afin d'assurer une lubrification adéquate.

Ces huiles contiennent des additifs d'adhésivité, des agents de protection contre le vieillissement et des agents antioxydants.

Consultez votre revendeur ECHO afin d'obtenir l'huile pour chaîne adéquate.

Ne jamais utiliser d'huiles usagées ou de récupération afin d'éviter divers dysfonctionnements sur le système d'huile, la chaîne et le guide-chaîne.

Les problèmes de lubrification provoqués par l'utilisation d'une huile inappropriée annuleront la garantie.

Les huiles pour chaîne à base d'huile végétale ont en particulier tendance à se transformer rapidement en résidu et à adhérer à la pompe à huile, à la chaîne et au guide-chaîne.

Ceci entraîne des dysfonctionnements et réduit la durée de vie du produit.

Rincer le système d'huile de chaîne à l'aide d'une huile pour chaîne minérale ou chimique après l'utilisation si le recours à une huile végétale est exigé du fait d'une réglementation locale/municipale ou pour toute autre raison.

Pour une utilisation d'urgence à court terme, il est possible d'utiliser une huile moteur SAE 10W-30 neuve.

Avant de commencer

Charge de la batterie

AVERTISSEMENT

- Toujours utiliser la batterie LBP-560-100/LBP-560-200/LBP-560-900 et la charger uniquement avec le chargeur LCJQ-560.
- Garder le chargeur et la batterie à l'abri de l'humidité et de tous les liquides.
- Ne pas utiliser le chargeur sur une surface facilement inflammable (telle que du papier ou du textile) ou dans un environnement présentant un risque d'incendie élevé.
- Ne pas couvrir le chargeur. Couvrir le chargeur l'empêcherait de se refroidir.
- Ne pas utiliser le chargeur dans une atmosphère explosible, par exemple en présence de liquides, gaz ou poussières inflammables. Le chargeur peut produire des étincelles qui peuvent enflammer des poussières ou des vapeurs – il existe un risque d'explosion.
- Brancher le chargeur uniquement sur une alimentation correspondant à la tension et à la fréquence spécifiées sur la plaque signalétique.
- Brancher le chargeur uniquement sur une prise murale aisément accessible.
- Ne jamais insérer d'objet dans les événements de refroidissement de la batterie ou du chargeur.
- Ne pas charger ni utiliser une batterie et un chargeur défectueux, endommagés ou déformés.
- Ne pas ouvrir, endommager ou faire tomber la batterie ou le chargeur.
- Une batterie endommagée ou mal utilisée risque de fuir ; éviter tout contact avec la peau. En cas de contact accidentel, laver abondamment à l'eau et au savon les parties touchées. Si du liquide pénètre dans l'œil, ne pas frotter. Rincer abondamment les yeux à l'eau pendant au moins 15 minutes. Consulter également un médecin.
- Ne jamais ponter (court-circuiter) les contacts de la batterie ou les bornes du chargeur avec des objets métalliques.
- Protéger d'une exposition directe au soleil, à la chaleur et à toute flamme nue et ne jamais jeter la batterie au feu ; il existe un risque d'explosion.
- Si de la fumée ou des flammes se dégagent du chargeur, débrancher immédiatement celui-ci de la prise murale.
- Si le cordon d'alimentation est endommagé, débrancher immédiatement la fiche de l'alimentation électrique pour éviter tout risque de choc électrique.
- Ne pas exposer la batterie à des ondes d'hyperfréquence ou à une pression élevée.
- Prendre les mesures requises pour empêcher une mise en route intempestive. Retirer la batterie de l'appareil avant de transporter ou de ranger celui-ci. Ne pas utiliser un récipient en métal pour transporter les batteries.
- Pour réduire le risque de trébuchement, positionner et signaler le cordon d'alimentation de telle manière qu'il ne puisse pas être endommagé et de façon à ce qu'il ne constitue un danger pour personne.

REMARQUE

- La batterie est partiellement chargée lorsqu'elle quitte l'usine ; il convient de la charger entièrement avant la première utilisation.
- Charger la batterie lorsqu'elle ne produit plus suffisamment de courant pour faire fonctionner l'appareil ou lorsque les voyants indiquent qu'elle est déchargée.



1. Chargeur
2. Batterie

3. Fentes de refroidissement
4. DEL du chargeur

1. Brancher le cordon secteur du chargeur dans la prise murale.
2. Aligner les nervures de la batterie sur les rainures du chargeur et faire coulisser la batterie dans le chargeur.
3. Durant la charge normale, la DEL du chargeur clignote en continu en VERT.

IMPORTANT

- Si le chargeur détecte un problème, la DEL clignote en ROUGE. Retirer la batterie du chargeur, nettoyer les contacts et réinstaller la batterie dans le chargeur. Si la batterie n'est pas dans la plage de température acceptable (de 0 à 60 °C), la DEL reste allumée en ROUGE.

Avant de commencer

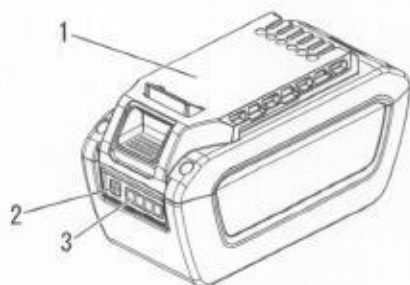

1. Batterie
2. Bouton d'état de charge de la batterie
3. Affichage à DEL

4. Lorsque la charge est terminée, la DEL reste allumée en VERT.
 - * Une batterie complètement déchargée se chargera en 42 minutes environ. (LBP-560-100)
 - * Une batterie complètement déchargée se chargera en 88 minutes environ. (LBP-560-200)
 - * Une batterie complètement déchargée se chargera en 336 minutes environ. (LBP-560-900)
5. Vérifier que la batterie est entièrement chargée en la retirant du chargeur et appuyant sur le bouton d'état de charge de la batterie. Vérifier les indications données par les DEL.
 - * Un voyant vert indique que la batterie est chargée entre 0 et 25 %.
 - * Deux voyants verts indiquent que la batterie est chargée entre 25 et 50 %.
 - * Trois voyants verts indiquent que la batterie est chargée entre 50 et 75 %.
 - * Quatre voyants verts indiquent que la batterie est chargée entre 75 et 100 %.
6. Débrancher le cordon secteur du chargeur de la prise murale.

Avant de commencer

Pose et retrait de la batterie

AVERTISSEMENT

- La tronçonneuse fonctionne lorsque la batterie est installée, la DEL du témoin d'alimentation allumée et l'interrupteur à poussoir et le blocage de l'interrupteur à poussoir engagés. Veiller à positionner la tronçonneuse correctement pour éviter toute perte de contrôle et un éventuel accident grave. Tenir les pièces mobiles de la tronçonneuse au-dessus du sol et à distance des objets susceptibles d'être happés.

REMARQUE

- La batterie est partiellement chargée lorsqu'elle quitte l'usine ; il convient de la charger entièrement avant la première utilisation.

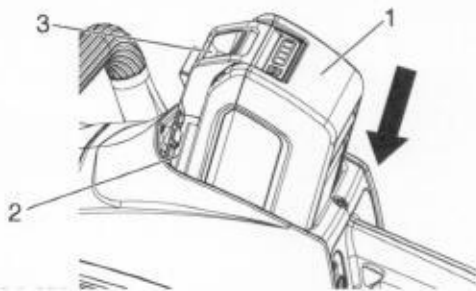

- 1. Batterie
- 2. Nervure
- 3. Verrou de la batterie

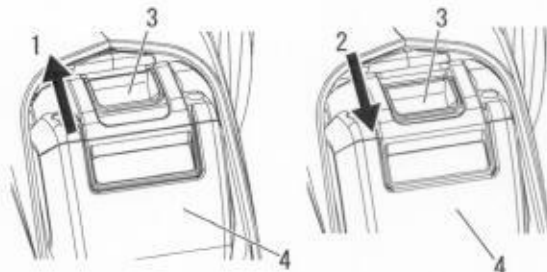

- 1. Position fermée
- 2. Position non fermée
- 3. Verrou de la batterie
- 4. Batterie

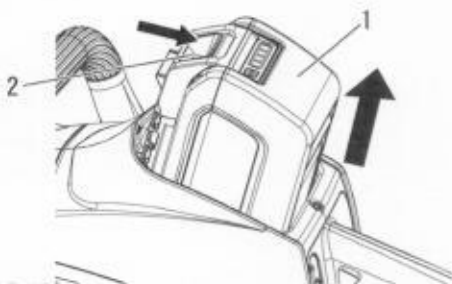

- 1. Batterie
- 2. Verrou de la batterie

Pose de la batterie

1. Pousser le protégé-main avant vers l'avant. (Frein de chaîne en position ACTIVÉ)
2. S'assurer que la DEL du témoin d'alimentation est éteinte.
3. Aligner les nervures de la batterie sur les rainures de la tronçonneuse et insérer la batterie jusqu'à ce que le verrou de la batterie soit en position fermée ; un déclic se fait alors entendre.

IMPORTANT

- Avant d'utiliser la tronçonneuse, s'assurer que la batterie est correctement mise en place et le verrou de la batterie en position fermée.

REMARQUE

- Le verrou de la batterie est en position fermée lorsqu'il est correctement engagé.

Retrait de la batterie

1. Pour retirer la batterie, enfoncer le verrou de la batterie et extraire la batterie de la tronçonneuse.

Fonctionnement

Mise en marche de l'appareil

AVERTISSEMENT

○ Lors de la mise en marche de l'appareil, respecter les précautions décrites à la page 4 au chapitre « Pour utiliser l'appareil en toute sécurité » pour faire en sorte d'utiliser l'appareil correctement.

◆ Le non-respect de ces mesures de précaution constitue un risque d'accident et de blessures graves voire mortelles.

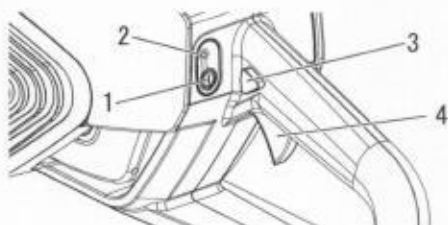

1. Bouton d'alimentation
2. DEL du témoin d'alimentation
3. Blocage de l'interrupteur à poussoir
4. Interrupteur à poussoir

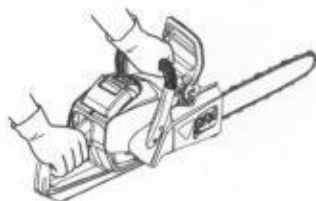

1. Remplir le réservoir d'huile pour chaîne de lubrifiant.
2. Enlever le protecteur de guide-chaîne.
3. Vérifier que le guide-chaîne et la chaîne sont bien dégagés au moment du démarrage de la tronçonneuse.
4. Appuyer brièvement sur le bouton d'alimentation pour mettre l'appareil sous tension.

REMARQUE

- La DEL du témoin d'alimentation s'allume lorsque l'appareil est sous tension.

5. Tenir la tronçonneuse par les deux poignées.
6. Pousser le blocage de l'interrupteur à poussoir et presser l'interrupteur à poussoir pour augmenter la vitesse de la chaîne. Si l'on presse l'interrupteur à poussoir tandis que le frein de chaîne est activé, ceci met l'appareil hors tension.

IMPORTANT

Lorsque l'appareil est sous tension :

- Au bout d'une minute d'inactivité, il s'éteint tout seul.
- Si la DEL reste allumée, l'appareil fonctionne normalement.
- Si la DEL clignote une fois par seconde, la batterie doit être chargée.
- Si la DEL clignote quatre fois par seconde, le frein de chaîne s'active. Ramener immédiatement le protège-main avant vers l'utilisateur. (Frein de chaîne en position RELÂCHÉ)
- Si la DEL clignote quatre fois par seconde alors que le frein de chaîne est relâché, l'appareil présente un défaut. Mettre l'appareil hors tension. Retirer la batterie. Confier la réparation au revendeur.

Arrêt de l'appareil

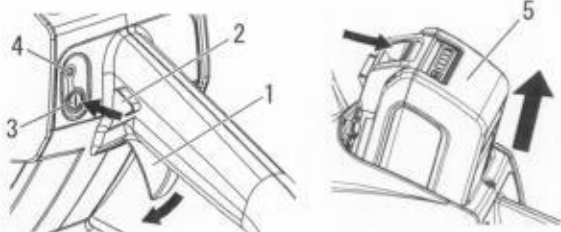

1. Interrupteur à poussoir
2. Blocage de l'interrupteur à poussoir
3. Bouton d'alimentation
4. DEL du témoin d'alimentation
5. Batterie

1. Relâcher l'interrupteur à poussoir et le blocage de l'interrupteur à poussoir et laisser la chaîne s'arrêter.
2. Appuyer sur le bouton d'alimentation pour mettre l'appareil hors tension.

REMARQUE

- La DEL du témoin d'alimentation s'éteint lorsque l'appareil est hors tension.

- * Lorsque l'on relâche l'interrupteur à poussoir, la chaîne s'arrête automatiquement. Le temps d'arrêt varie en fonction des conditions d'utilisation.
- * Si le bouton d'alimentation ne permet pas d'arrêter la tronçonneuse, retirer la batterie pour couper l'alimentation de l'appareil. Demander à un technicien agréé ECHO de réparer le bouton d'alimentation avant d'utiliser à nouveau la tronçonneuse.
- * Si la chaîne ne s'arrête pas alors que l'interrupteur à poussoir et le blocage de l'interrupteur à poussoir sont relâchés, retirer la batterie pour mettre la tronçonneuse hors tension. Demander à un technicien agréé ECHO de réparer l'appareil avant de l'utiliser à nouveau.

Avant utilisation

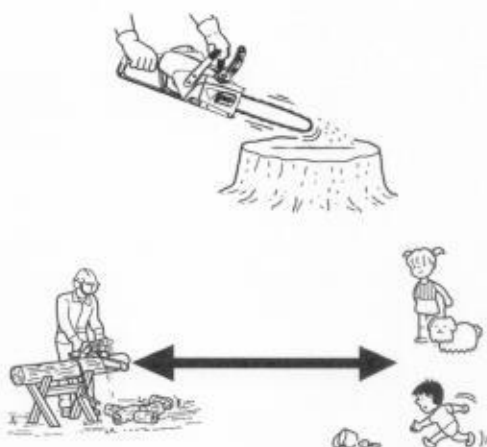
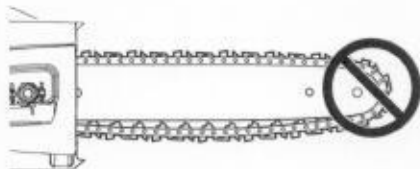

Vérification de la tension de la chaîne

⚠ AVERTISSEMENT

- Retirer la batterie de l'appareil avant de contrôler la tension de la chaîne.

REMARQUE

- Toujours desserrer les écrous du couvercle du pignon avant d'agir sur le tendeur de chaîne, sans quoi le couvercle du pignon et le tendeur de chaîne seront endommagés.
1. La tension de chaîne doit être vérifiée fréquemment durant le travail et corrigée si nécessaire.
 2. Tendre la chaîne autant que possible, mais de telle façon qu'il soit toujours possible de la tirer facilement à la main autour du guide-chaîne.

Test de lubrification de la chaîne

1. Tenir la tronçonneuse juste au-dessus d'une surface sèche et presser l'interrupteur à poussoir au régime intermédiaire pendant 30 secondes.
2. Un mince filet d'huile « projetée » doit alors apparaître sur la surface sèche en question.

Test préalable à la coupe

- Bien se familiariser avec l'utilisation de la tronçonneuse avant de commencer à tronçonner.
- Pour ce faire, il est recommandé de s'exercer en coupant plusieurs bûches ou branches de petite taille.
- Ne laisser aucune personne ou animal pénétrer dans la zone de travail. Utilisateurs multiples : garder une distance de sécurité suffisante entre chacun des utilisateurs travaillant en même temps.

Utilisation correcte du frein de chaîne

⚠ DANGER

- Le phénomène de rebond est très dangereux. Si l'extrémité du guide-chaîne touche du bois ou un autre obstacle, le guide-chaîne est instantanément repoussé vers l'arrière. Le frein de chaîne réduit les risques de blessures dues au rebond. Toujours vérifier que le frein de chaîne fonctionne correctement avant utilisation.

⚠ ATTENTION

- Installer sans faute un guide-chaîne et une chaîne pour effectuer un test du frein de chaîne.

REMARQUE

- En s'exerçant sur un petit arbre, pousser le protégemain avant vers l'avant pour enclencher le frein.
- Vérifier toujours que le frein fonctionne correctement avant toute utilisation.
- Si le frein de chaîne est obstrué par des copeaux de bois, le fonctionnement du frein se détériore légèrement. Il doit donc toujours rester propre.
- Ne pas augmenter le régime moteur lorsque le frein de chaîne est enclenché.
- Ne jamais tester le frein de chaîne dans un endroit où des vapeurs d'essence sont présentes.

Fonctionnement



Frein de chaîne

1. La fonction du frein de chaîne consiste à stopper la rotation de la chaîne en cas de rebond.
2. En aucun cas il n'empêche ni ne diminue le phénomène de rebond.
3. Ne vous en remettez donc pas au frein de chaîne pour prévenir le rebond.
4. Même si votre appareil est équipé d'un frein de chaîne, utilisez votre bon sens et les techniques de coupe appropriées pour travailler, comme si votre appareil n'avait pas de frein de chaîne.
5. Même si le frein de chaîne est correctement utilisé et entretenu, son temps de réponse peut s'allonger au fil des heures d'utilisation.
6. Les éléments suivants peuvent interférer avec le bon fonctionnement du frein de chaîne :

- Tronçonneuse tenue trop près du corps de l'utilisateur. Le rebond risque d'être trop rapide, même avec un frein de chaîne parfaitement entretenu.
- Main de l'utilisateur en mauvaise position pour entrer en contact avec le protège-main avant. Le frein de chaîne ne sera pas actionné.
- L'entretien incorrect du frein de chaîne augmente le temps de freinage et rend le frein moins efficace.
- Si des saletés, de la graisse, de l'huile, etc. pénètrent à l'intérieur du mécanisme du frein de chaîne, le temps de freinage sera accru.
- L'usure du ressort de déclenchement du frein de chaîne, l'usure de la bande du frein et du tambour de frein, l'usure des ergots de fixation peuvent augmenter le temps d'arrêt de la chaîne.
- Si le protège-main est endommagé, le déclenchement du frein de chaîne risque d'être impossible.

Contrôle du fonctionnement du frein de chaîne

1. Poser la tronçonneuse sur le sol.
2. Bien tenir la poignée avec les deux mains et faire tourner le moteur à régime élevé en utilisant l'interrupteur à poussoir.
3. Actionner le frein de chaîne en faisant tourner votre poignet gauche contre le protège-main avant tout en tenant la poignée avant.
4. La chaîne s'arrête immédiatement.
5. Relâcher l'interrupteur à poussoir.

Si la chaîne ne s'arrête pas immédiatement, ramener la tronçonneuse chez le revendeur ECHO pour réparation.

Relâcher le frein de chaîne

- Pour desserrer le frein, ramener complètement le protège-main avant vers l'arrière.

Instructions pour la coupe

DANGER

○ Ne pas laisser le nez ou l'extrémité du guide-chaîne toucher quoi que ce soit lorsque l'appareil est en marche pour éviter tout phénomène de rebond.

Généralités



En toutes circonstances, l'utilisation de la tronçonneuse doit être confiée à une seule personne.

Il n'est pas toujours facile de garantir sa propre sécurité, il ne faut donc pas faire courir de risques à celui qui vous aide, par exemple.

Lorsque que l'on a acquis les connaissances de base pour l'utilisation de la tronçonneuse, le mieux est de se fier à son bon sens.

La façon la plus classique de tenir la tronçonneuse consiste à se tenir à gauche de la scie avec la main gauche sur la poignée avant et la main droite sur la poignée arrière pour actionner l'interrupteur à poussoir avec l'index droit.

S'exercer avec des bûches ou des branchages avant de tronçonner un arbre.

Vous devez avoir une connaissance parfaite des commandes et des réactions de l'appareil.

Démarrer l'appareil et vérifier qu'il fonctionne correctement. Presser l'interrupteur à poussoir pour ouvrir l'accélérateur à fond, puis commencer à tronçonner.

Il n'est pas nécessaire d'appuyer fort pour que la tronçonneuse coupe.

Si la chaîne est bien affûtée, la coupe devrait se faire sans effort.

Certains matériaux peuvent attaquer le carter de la tronçonneuse (exemple : acide de palmier, engrais, etc.).

Pour éviter la détérioration du carter, retirer toute la sciure autour du pignon et sur le guide-chaîne, puis laver à l'eau.

Abattage d'un arbre

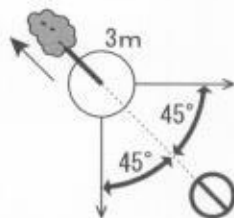

En tombant, un arbre peut gravement endommager une automobile, une maison, une clôture, une ligne haute tension ou un autre arbre.

On peut faire tomber un arbre à l'endroit désiré, le tout est de le choisir avant !

Avant de couper, dégager la zone autour de l'arbre.

Le terrain doit être stable et il faut pouvoir utiliser la tronçonneuse sans heurter le moindre obstacle.

Prévoir ensuite un chemin de repli.

Lorsque l'arbre commence à s'incliner, il convient de se reculer de la direction de la chute selon un angle de 45° et d'au moins 3 m pour se dégager du rebond du tronc sur la souche.

Instructions pour la coupe

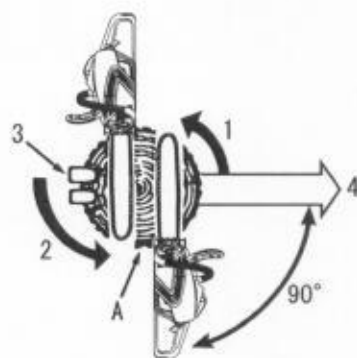
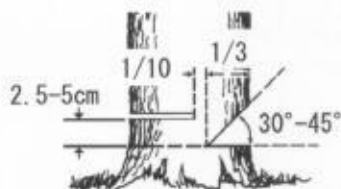

- | | |
|--------------------------------------|--------------------------|
| 1. Coupes d'entaille | 4. Chute |
| 2. Trait d'abattage | A : Laisser 1/10 du dia- |
| 3. Coins (lorsqu'il y a de la place) | mètre pour la charnière |

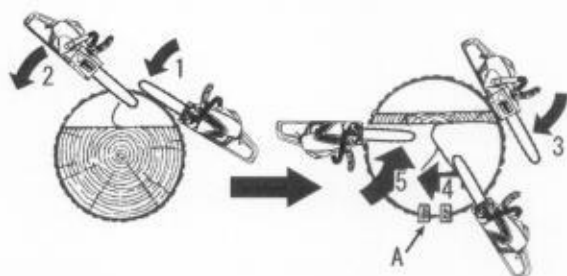

- | | |
|----------------------------------|----------------------------------|
| 1. Coupes d'entaille | 4. Méthode de coupe transversale |
| 2. Méthode de coupe transversale | 5. Sciage final |
| 3. Trait d'abattage | A : Coins |

Commencer la coupe du côté vers lequel l'arbre doit tomber.

- Entaille : 1/3 du diamètre et angle de 30° à 45°
- Trait d'abattage : 2,5 à 5 cm plus haut
- Charnière : 1/10 du diamètre

Découper une entaille correspondant à 1/3 du diamètre.

La position de cette entaille est importante car l'arbre va avoir tendance à s'abattre « vers » cette entaille.

Le trait d'abattage se fait du côté opposé à l'entaille.

Faire le trait d'abattage en plaçant la griffe d'abattage de 2,5 à 5 cm au-dessus du niveau du bas de l'entaille et en laissant, horizontalement, environ 1/10 du diamètre entre le trait d'abattage et l'entaille.

Il ne faut pas amener le trait d'abattage jusqu'au niveau de l'entaille.

La partie de l'arbre restant entre le trait d'abattage et l'entaille agira comme une charnière lorsque l'arbre tombera et le guidera dans la direction voulue.

Lorsque l'arbre commence sa chute, arrêter la tronçonneuse, la déposer sur le sol et s'écarter rapidement.

Abattage de gros arbres.

Pour couper de gros arbres dont le diamètre dépasse le double de la longueur du guide-chaîne, commencer les coupes d'entaille sur un côté et ramener la scie vers l'autre côté de l'entaille.

Commencer le trait d'abattage sur un côté de l'arbre, la griffe d'abattage plantée dans l'arbre, et faire pivoter la machine afin de former la charnière d'abattage.

Puis retirer la tronçonneuse pour la deuxième coupe.

Réintroduire la tronçonneuse dans le trait de scie en prenant bien soin de ne pas provoquer de rebond.

Le sciage final est effectué en poussant la machine vers l'avant afin d'atteindre l'autre extrémité de la charnière.

Instructions pour la coupe

Élagage

⚠ ATTENTION

○ Ne pas tenir la tronçonneuse au-dessus de la poitrine.



L'élagage d'un arbre coupé ressemble beaucoup au tronçonnage de bûches.

Ne jamais élaguer un arbre sur lequel on se trouve.

Faire attention à ne pas toucher d'autres branches en ramenant la tronçonneuse vers le haut.

Toujours tenir la tronçonneuse des deux mains.

Ne pas couper avec la tronçonneuse au-dessus de la tête ou le guide-chaîne en position verticale.

En cas de rebond, le contrôle ne serait pas suffisant pour se protéger.

Il faut savoir apprécier les phénomènes de tension à l'intérieur du tronc



1. Couper les branches faisant appui en dernier
2. Glisser des bûches de calage sous le tronc

Tronçonnage

⚠ ATTENTION

○ Dans les pentes, toujours couper en amont d'une grume.

Le tronçonnage est la découpe d'une grume ou d'un tronc d'arbre en plus petits morceaux.

Cette opération obéit à certaines règles de base.

Toujours garder les deux mains sur les poignées.

Caler les grumes, si possible.

Si l'on coupe sur une pente, toujours se tenir en amont.



Ne pas se tenir debout sur la grume.

Instructions pour la coupe

Tension et compression dans le bois

⚠ ATTENTION

Si vous avez mal jugé les effets de tension et de compression et si vous avez attaqué la coupe du mauvais côté, le bois coincera et bloquera le guide-chaîne et la chaîne.

Si la chaîne est coincée et que vous ne pouvez pas retirer l'appareil de l'entaille, n'essayez pas de l'en retirer en forçant.

Arrêter le moteur, introduire un coin d'abattage dans l'entaille pour la forcer à s'ouvrir.

Ne pas forcer l'appareil lorsqu'il est bloqué.

Ne pas forcer pour insérer la tronçonneuse dans l'entaille.

Une chaîne émoussée est dangereuse et provoquera une usure anormale et excessive des autres organes de coupe.

Un bon indicateur de la qualité d'affûtage de la chaîne est la production de fine poussière de bois au lieu de copeaux.

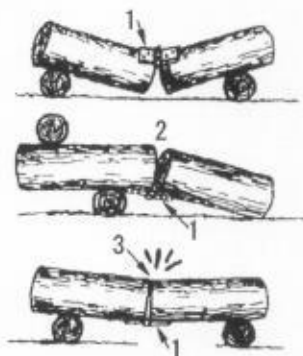

1. Charnière
2. Ouverte

3. Fermée

Un bois posé sur le sol sera soumis à des phénomènes de tension et de compression, selon l'endroit où se trouve l'appui principal.

Lorsqu'un bois est en appui à ses extrémités, le côté soumis à la compression est en haut, celui soumis à la tension est en bas.

Pour découper entre ces points d'appui, effectuer la première coupe vers le bas, sur environ 1/3 du diamètre du bois.

Effectuer la seconde coupe vers le haut, pour rejoindre la première.

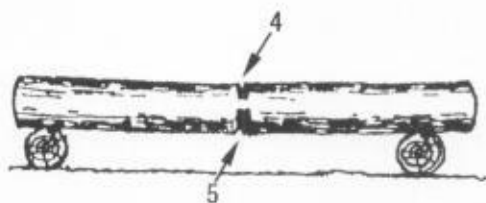

4. 1/3 du diamètre. Pour éviter le fendillement
5. Coupe d'affaiblissement pour terminer

Contrainte élevée

Lorsque le bois est en appui à une seule extrémité, effectuer la première coupe vers le haut, sur environ 1/3 du diamètre.

Effectuer la seconde coupe vers le bas, pour rejoindre la première.

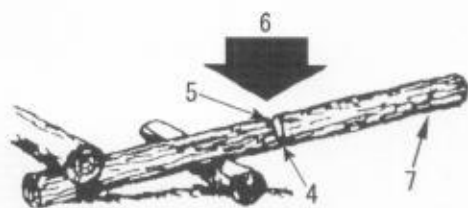

6. Vers le bas

7. Extrémité non en appui

Tronçonnage par le haut

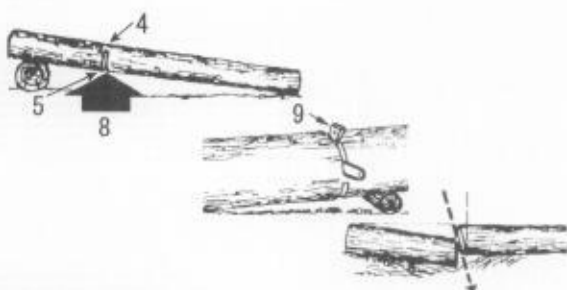

8. Vers le haut

9. Coin

Tronçonnage par le bas

Effectuer une coupe angulaire lorsqu'une section risque de heurter l'autre.

Instructions d'entretien de l'appareil

Pièce	Entretien	Page	Avant utilisation	Tous les mois
Chaîne coupante	Contrôler/nettoyer/affûter/remplacer	30	•	
Batterie/compartiment de la batterie	Contrôler/nettoyer/charger	32	•	
Filtre à huile/réservoir d'huile	Contrôler/nettoyer/remplacer	32		•
Guide-chaîne	Contrôler/nettoyer	32	•	
Pignon	Contrôler/remplacer	33		•
Système de refroidissement/ filtre à air	Contrôler/nettoyer/remplacer	33	•	
Frein de chaîne	Contrôler/nettoyer/remplacer	23	•	
Vis, boulons et écrous	Contrôler/serrer/remplacer	-	•	

AVERTISSEMENT

○ S'il n'est pas entretenu correctement, le produit peut présenter un risque sérieux pour la santé physique.

REMARQUE

Si le produit n'est pas entretenu convenablement, ses performances peuvent se détériorer.

IMPORTANT

Les intervalles indiqués ne doivent pas être dépassés.

La fréquence des opérations d'entretien varie en fonction de l'utilisation réelle de l'appareil et de l'expérience de l'utilisateur.

En cas d'utilisation continue d'huile pour chaîne à base végétale, procéder aux contrôles et aux interventions d'entretien plus souvent.

En cas d'anomalie, confier la réparation au revendeur ECHO.

Entretien

Entretien de la chaîne

AVERTISSEMENT

- Retirer la batterie avant de procéder à l'affûtage de la chaîne.
- Toujours porter des gants pour travailler sur la chaîne.

ATTENTION

- Les anomalies suivantes augmentent considérablement les risques de rebond.
 - Angle de plaque supérieure trop important
 - Diamètre de lime trop petit
 - Limiteur de profondeur trop grand

REMARQUE

Ces angles se rapportent aux chaînes Oregon 90PX.
Pour une chaîne d'une autre marque, suivre les instructions du fabricant.

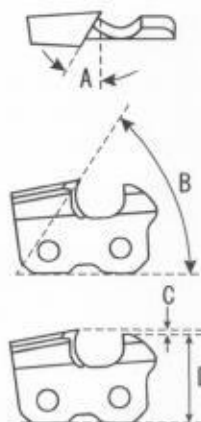

Des dents correctement affûtées sont illustrées ci-dessous.

A : Angle de plaque supérieure 90PX ; 30°

B : Angle de découpe supérieure 90PX ; 55°

C : Limiteur de profondeur 90 PX ; 0,65 mm

D : Parallèle

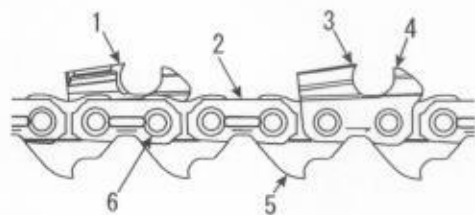

- 1. Dent gauche
- 2. Maillon intermédiaire
- 3. Dent droite

- 4. Limiteur de profondeur
- 5. Maillon d'entraînement
- 6. Rivet

Ne jamais utiliser une tronçonneuse présentant une chaîne émoussée ou endommagée.
Si la chaîne demande une pression excessive pour couper ou si elle dégage de la sciure au lieu de copeaux, vérifier l'état des dents.
Lors de l'affûtage de la chaîne, garder les mêmes angles et profils qu'une chaîne neuve.
Vérifier l'état et l'usure de la chaîne à chaque remplissage du réservoir.

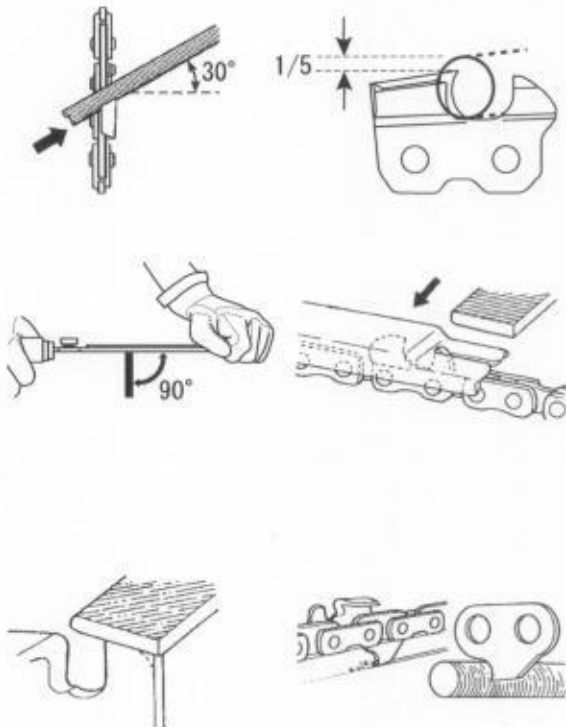
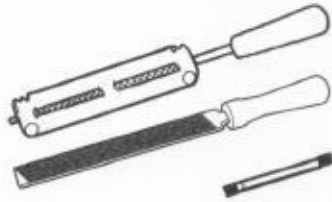

• Affûtage

Pour un affûtage de chaîne correct, il vous faut : une lime ronde et un porte-lime, une lime plate et une jauge de profondeur.

L'utilisation d'une lime de dimension correcte (90PX ; lime ronde de 4,5 mm) et d'un porte-lime permet d'obtenir de meilleurs résultats.

Consulter un revendeur ECHO pour se procurer les bons outils et les bonnes dimensions d'affûtage.

1. Immobiliser la chaîne en poussant le protège-main vers l'avant. Pour faire tourner la chaîne, ramener le protège-main avant vers la poignée avant.
2. Votre chaîne présentera alternativement des dents droites et gauches. Toujours affûter de l'intérieur vers l'extérieur.
3. Maintenir les indications d'angle du porte-lime parallèles aux angles de la chaîne, et affûter la dent jusqu'à ce que la partie endommagée ait été enlevée.
4. Tenir la lime à l'horizontale.
5. Ne pas toucher les maillons intermédiaires avec la lime.
6. Affûter tout d'abord les dents les plus endommagées, puis ramener toutes les autres dents à la même longueur.
7. Le limiteur détermine l'épaisseur du copeau, et il faut l'entretenir soigneusement pendant toute la durée de vie de la chaîne.
8. Au fur et à mesure que la longueur de la dent diminue, la hauteur du limiteur est modifiée et doit être réduite.
9. Placer la jauge de profondeur et limer toute partie du limiteur qui dépasse.
10. Arrondir la face avant du limiteur pour assurer une coupe plus douce.
11. Le maillon d'entraînement permet de retirer la sciure de la rainure du guide-chaîne. C'est la raison pour laquelle il faut maintenir le bord inférieur du maillon affûté.

Lorsque l'affûtage de la chaîne est terminé, la tremper dans l'huile et nettoyer les dépôts de limaille d'affûtage avant utilisation.

Si la chaîne a été affûtée sans la démonter du guide-chaîne, la graisser abondamment puis la faire tourner lentement afin d'éliminer la limaille d'affûtage avant de reprendre le travail.

Si l'on utilise la tronçonneuse avec des dépôts de limaille d'affûtage obstruant la rainure du guide-chaîne, la chaîne et le guide-chaîne s'useront plus vite que dans des conditions normales d'utilisation.

Si la chaîne est salie par de la résine par exemple, la nettoyer au kérosène et la tremper dans l'huile.

Entretien

Entretien

⚠ AVERTISSEMENT

○ Retirer la batterie avant toute intervention de nettoyage et d'entretien.

En cas de questions ou de problèmes, s'adresser à un revendeur ECHO.

Nettoyage de la batterie et de son logement

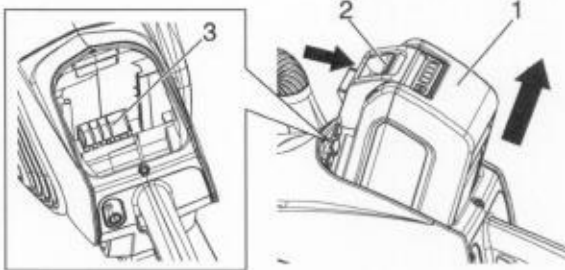

- 1. Batterie
- 2. Verrou de la batterie
- 3. Logement de la batterie

⚠ AVERTISSEMENT

○ Risque de choc électrique ou d'incendie. Ne pas utiliser de matériaux conducteurs pour nettoyer la batterie ou son logement.

1. Appuyer sur le verrou de la batterie et faire glisser la batterie hors de l'appareil.
2. Utiliser de l'air comprimé ou une brosse à poils souples pour enlever les débris de la batterie et de son logement.

Filtre à huile

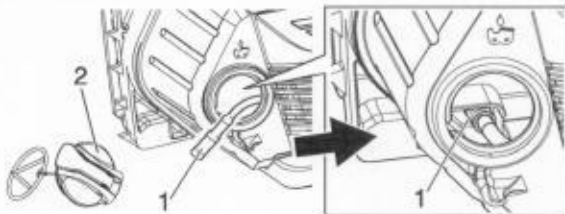

- 1. Filtre à huile
- 2. Bouchon du réservoir d'huile

1. Empêcher la poussière de pénétrer dans le réservoir d'huile.
2. Un filtre à huile encrassé affecte le bon fonctionnement du circuit de lubrification.
3. Le sortir par le trou de remplissage d'huile avec un morceau de fil de fer ou équivalent.
4. Si le filtre à huile est encrassé, le nettoyer ou le remplacer.
5. Lorsque l'intérieur du réservoir d'huile s'encrasse, il est possible de le nettoyer.
6. Mettre le filtre à huile dans la position indiquée sur la figure.
7. Enlever la saleté collée au joint torique et au filetage du bouchon du réservoir d'huile.

Guide-chaîne

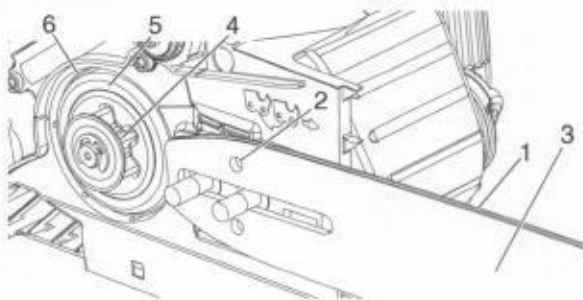

- 1. Rainure
- 2. Trou de graissage
- 3. Guide-chaîne
- 4. Pignon
- 5. Tambour de frein
- 6. Bande de frein

IMPORTANT

○ Ne pas dégraisser le tambour de frein ni la bande de frein. Après nettoyage, appliquer une mince pellicule d'huile entre le tambour de frein et la bande de frein.

REMARQUE

• Pour le remplacement du guide-chaîne ou de la chaîne, consulter un revendeur ECHO.

1. Nettoyer avant utilisation.
 - Nettoyer la rainure du guide-chaîne avec un petit tournevis, par exemple.
 - Nettoyer les trous de graissage avec un fil de fer.
 2. Inverser le guide-chaîne périodiquement.
 3. Contrôler le pignon et nettoyer la face d'appui du guide-chaîne avant de remonter le guide-chaîne.
- Remplacer les pièces en cas d'usure.

Pignon

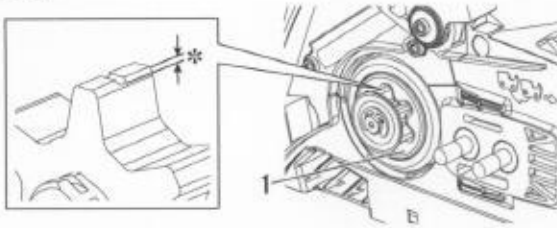

* Usure : 0,5 mm

1. Tambour de frein

1. Un pignon endommagé provoquera la détérioration ou l'usure prématurée de la chaîne. - Dès que le pignon présente une usure de 0,5 mm ou plus, il faut le remplacer.
2. Contrôler l'état du pignon lors du montage d'une chaîne neuve. Le changer s'il est usé.
3. Contrôler le tambour de frein. S'il ne tourne pas à la main, confier la réparation au revendeur.

Circuit de refroidissement

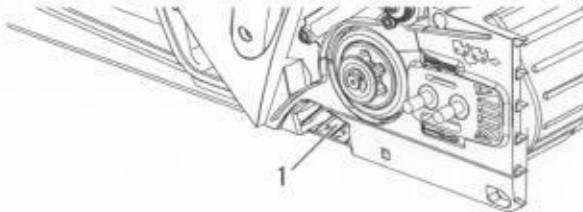

1. Sortie d'air

1. Contrôler régulièrement.
2. Enlever la saleté et les poussières de toutes sortes susceptibles d'obstruer la sortie d'air.

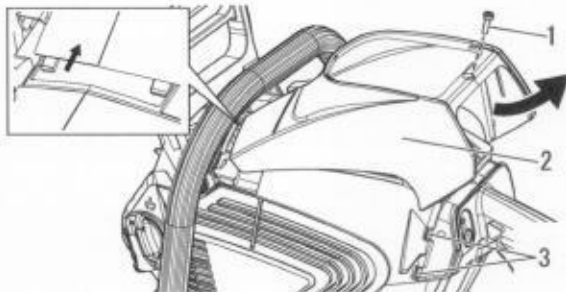

1. Vis

2. Couvercle supérieur

3. Deux crochets

Filtre à air

1. Veiller à bien retirer la batterie avant toute intervention.
2. Retirer la vis du couvercle supérieur.
3. Après avoir soulevé l'arrière du couvercle supérieur, tirer vers l'arrière pour le retirer.
4. Enfoncer les deux crochets sur le côté et retirer le filtre à air.

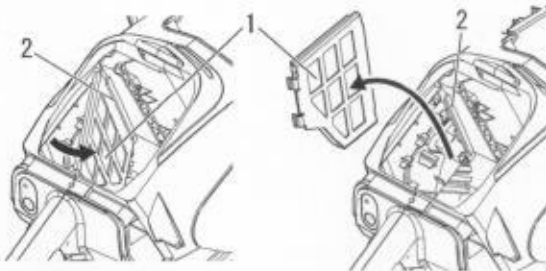

1. Filtre à air

2. Crochet

5. Chasser les copeaux résiduels à l'air comprimé.
6. Enlever la saleté du filtre à air avec une brosse ou laver le filtre dans un produit de nettoyage adapté. Si le filtre est extrêmement encrassé ou n'est plus correctement ajusté, il faut le remplacer.
7. Sécher entièrement le filtre à air.
8. Après avoir attaché le filtre à air au crochet, le remettre en place dans l'ordre inverse.

Guide-chaîne et chaîne de rechange

Longueur cm	Guide-chaîne	Chaîne	Pignon (référence)
35	C35S90-52SA- ET	90PX-52E	(A556-001800)

Entretien

Guide de dépannage

Problème	Cause	Solution
Voyant rouge du chargeur clignotant ou ne s'allumant pas	<ul style="list-style-type: none">Fiche non branchée dans la prise d'alimentationBatterie mal installéeConnexion obstruéeDéfaut du chargeurDéfaut dans la batterie	<ul style="list-style-type: none">Brancher le chargeurVérifier l'installation de la batterie.Réinstaller la batterie après avoir éliminé ce qui empêche la connexionConsulter un revendeur ECHO.Consulter un revendeur ECHO.
L'appareil ne se met pas en marche.	<ul style="list-style-type: none">Batterie mal installée	<ul style="list-style-type: none">Vérifier l'installation de la batterie.
L'appareil ne fonctionne pas lorsqu'il est mis en marche.	<ul style="list-style-type: none">Batterie déchargéeBatterie hors de la plage de température acceptable	<ul style="list-style-type: none">Charger la batterie.Retirer la batterie et la laisser refroidir.
Le temps d'utilisation est trop court.	<ul style="list-style-type: none">Batterie hors de la plage de température acceptableModule électronique de l'appareil trop chaudBatterie déchargéeAccessoire de coupe encrasséChaîne trop tendue	<ul style="list-style-type: none">Retirer la batterie et la laisser refroidir.Éteindre l'appareil et laisser refroidir.Charger la batterie.Nettoyer l'accessoire de coupe.Régler la tension de la chaîne.
L'huile pour chaîne ne sort pas.	<ul style="list-style-type: none">Pas d'huile dans le réservoir d'huile.Conduit d'huile pour chaîne ou filtre à huile bouchésDéfaut dans le circuit d'huile	<ul style="list-style-type: none">Remplir le réservoir d'huile pour chaîne.Nettoyer le conduit d'huile pour chaîne et le filtre à huile.Consulter un revendeur ECHO.
Appareil vibrant de façon excessive	<ul style="list-style-type: none">Défaut des pièces internes	<ul style="list-style-type: none">Consulter un revendeur ECHO.

- La vérification et l'entretien nécessitent des connaissances spécialisées. Si l'utilisateur ne possède pas les compétences requises pour effectuer les opérations de vérification et d'entretien de l'appareil ou pour remédier à un dysfonctionnement, il doit consulter un revendeur. Ne pas essayer de démonter le produit.
- En cas de problème différent de ceux décrits dans le tableau ci-dessus, consulter un revendeur.
- En ce qui concerne les pièces de rechange et les consommables, utiliser uniquement des pièces d'origine et les produits et composants recommandés. L'utilisation de pièces d'autres marques ou de composants inappropriés peut entraîner un dysfonctionnement.

Remisage

⚠ AVERTISSEMENT

- **Ne pas remiser dans une enceinte où une accumulation de vapeurs inflammables est susceptible de se produire.**
- ◆ **Il existe un risque d'incendie.**

Si le produit doit être remisé pendant une longue période, respecter les instructions de remisage suivantes.

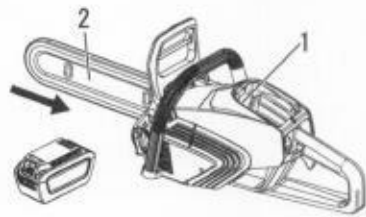

1. Logement de la batterie 2. Protecteur de guide-chaîne

Tronçonneuse

Ne pas remisier l'appareil sans avoir préalablement effectué les opérations d'entretien préventives spécifiques au remisage, qui comprennent les mesures suivantes :

1. Mettre l'appareil hors tension.
2. Retirer la batterie de la tronçonneuse.
3. Éliminer la saleté et les débris accumulés à l'extérieur de l'appareil.
4. Serrer l'ensemble des vis et écrous.
5. Installer le protecteur de guide-chaîne.
6. Fermer le logement de la batterie sur la tronçonneuse.
7. Remisier l'appareil dans un endroit sec, non poussiéreux et hors de portée des enfants.

Batterie

1. Retirer la batterie de la tronçonneuse.
2. Remisier dans un endroit sec, non poussiéreux et hors de portée des enfants.
3. Remisier à une température comprise entre -20 (-4 °F) et 60 °C (140 °F).
4. Si la batterie est remisée pendant plus d'un an, il convient de la charger à environ 40 à 60 % de sa capacité.

Chargeur

1. Retirer la batterie du chargeur.
2. Débrancher le chargeur de l'alimentation électrique.
3. Remisier dans un endroit sec, non poussiéreux et hors de portée des enfants.

Procédure de mise au rebut



- Les pièces plastiques principales de l'appareil portent des codes indiquant la nature de leurs matériaux de composition. Ces codes font référence aux matériaux suivants ; procéder à l'élimination de ces pièces plastiques conformément à la législation locale en vigueur.

Code	Matériau
>PA6-GF<	Nylon 6 - fibre de verre
>PA66-GF<	Nylon 66 - fibre de verre
>PP-GF<	Polypropylène - fibre de verre
>PE-HD<	Polyéthylène
>POM<	Polyoxyméthylène

- La batterie contient du lithium. Effectuer la mise au rebut uniquement dans un site de collecte désigné.
- Les batteries lithium-ion doivent être correctement mises au rebut.
- Si vous ne connaissez pas la procédure à suivre pour mettre au rebut des pièces plastiques, adressez-vous à votre revendeur ECHO.

Caractéristiques

DCS-1600		
Masse :		
sans batterie, guide-chaîne, chaîne coupante et huile pour chaîne	kg	3,1
avec batterie, guide-chaîne, chaîne coupante et huile pour chaîne	kg	5,8
Dimensions externes : longueur × largeur × hauteur (avec batterie)	mm	461 × 225 × 263
Volume :		
Réservoir d'huile de lubrification de chaîne	ml	380
Huile (pour chaîne)		Huile pour chaîne ou huile pour moteur
Longueur de coupe : Toutes les longueurs utiles de guide-chaîne	mm	350
Chaîne :		
Pas spécifié	mm	9,53
Jauge spécifiée (épaisseur des maillons d'entraînement)	mm	1,1
Type de guide-chaîne	cm	35 (ECHO)
Jauge du guide-chaîne	mm	1,1
Type de chaîne		Oregon 90PX
Vitesse de chaîne au régime moteur maximum	m/s	19,0
Lubrification	mm	Pompe à huile automatique
Pignon : nombre de dents spécifié		6
Batterie :		
Type		Li-ion
Tension du bloc	V	56 (tension nominale 50,4)
Type de chargeur		CCCV
Tension d'entrée du chargeur	V	220 - 240 CA
Voyants du chargeur :		DEL rouge – batterie hors de la plage de température de charge DEL rouge clignotante – défaut DEL verte – mise en charge de la batterie terminée DEL verte clignotante – batterie en cours de charge normale
Temps de charge :		Batterie LBP-560-100 : environ 42 minutes. Batterie LBP-560-200 : environ 88 minutes. Batterie LBP-560-900 : environ 336 minutes.
Niveau de pression sonore : (EN60745-2-13)	dB(A)	91,4
Niveau de puissance sonore : (EN60745-2-13)	dB(A)	98
Incertitude	dB(A)	3,0
Niveaux de vibrations : (EN60745-2-13)		
Poignée avant	m/s ²	3,6
Poignée arrière	m/s ²	3,9
Incertitude : K	m/s ²	1,5

Ces caractéristiques sont susceptibles d'être modifiées sans préavis.

- La valeur totale déclarée pour les vibrations a été mesurée conformément à une méthode d'épreuve normalisée et peut être utilisée pour comparer un outil à un autre.
- La valeur totale déclarée pour les vibrations peut également être utilisée dans une évaluation préliminaire de l'exposition.

Déclaration de conformité

Le fabricant soussigné :

YAMABIKO CORPORATION
1-7-2 SUEHIROCHO
OHME ; TOKYO 198-8760
JAPON

Cette déclaration de conformité est délivrée sous la seule responsabilité du fabricant.

Déclare que l'appareil neuf désigné ci-après :

TRONÇONNEUSE À BATTERIE

Marque : ECHO
Type : DCS-1600

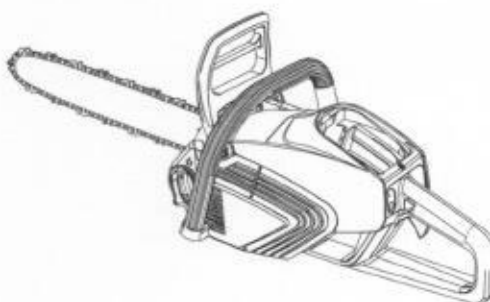

Est conforme :

- * aux exigences de la directive **2006/42/CE** (utilisation de la norme harmonisée **EN 60745-1: 2009, EN 60745-2-13: 2009**)
- * aux spécifications de la directive **2014/30/UE** (utilisation de la norme harmonisée **EN 55014-1: 2006, EN 55014-2: 1997, EN 61000-3-2: 2006 et EN 61000-3-3: 2008**)
- * aux spécifications de la directive **2014/35/UE** (utilisation de la norme harmonisée **EN 60335-1: 2012, EN 60335-2-29: 2004 et EN 62233: 2008**)
- * aux exigences de la directive **2000/14/CE**
Procédure d'évaluation de la conformité suivant l'**ANNEXE V**
- * aux exigences de la directive **2011/65/UE** (utilisation de la norme harmonisée **EN 50581: 2012**)

Niveau de puissance sonore mesuré : 98 dB(A)

Niveau de puissance sonore garanti : 101 dB(A)

DCS-1600

Numéro de série 35001001 à 35100000

Tokyo, le 6 décembre 2017

YAMABIKO CORPORATION

Masayuki Kimura

Masayuki Kimura

Directeur général

Service Assurance qualité

Représentant autorisé en Europe, autorisé à constituer le dossier technique.

Société : Atlantic Bridge Limited

Adresse : Atlantic House, PO Box 4800,

Earley, Reading RG5 4GB, Royaume-Uni

M. Philip Wicks

Importateur pour la France

Société : P.P.K.

Adresse : Z.I. du Chemin Vert 10/16 rue de l'Angoumois

BP 8002 - 95811 ARGENTEUIL CEDEX, France

NOTES

YAMABIKO CORPORATION
1-7-2 SUEHIROCHO, OHME, TOKYO 198-8760, JAPON
TÉLÉPHONE : 81-428-32-6118. FAX : 81-428-32-6145.



X750 - 028 98 0

X750 820-010 0

Imprimé au Japon